

# TX-28LDP4F Operating Instruction

---

Français

Nederlands

←  
BACK

EXIT

# Panasonic



## TX-28LDP4F

Kleurentelevisie  
Téléviseur couleur



DIGITAL  
8-BIT  
Technology



Quintrix

TOP  
TEXT

### Gebruiksaanwijzing Mode d'emploi

Dolby en het  zijn handelsmerken van Dolby Laboratories.  
Gefabriceerd met vergunning van Dolby Laboratories.

Dolby et le  sont des marques de fabrique de Dolby  
Laboratories.  
Fabriqué sous licence sous le contrôle de Dolby Laboratories.

## WELKOM

Geachte Panasonic-klant,  
Hartelijk gefeliciteerd met de aankoop van uw Panasonic Kleurentelevisie. Wij hopen dat u jaren lang plezier zult hebben van uw nieuwe TV-toestel. Dit is een technisch zeer geavanceerd toestel, maar met de Quick Start-handleiding kunt u snel gaan genieten van uw TV. Daarna kunt u de rest van de handleiding lezen om te leren hoe u volledig gebruik kunt maken van alle functies. Voor eventuele vragen na het lezen van deze gebruiksaanwijzing kunt u contact opnemen met Panasonic-Centre Nederland. Telefoon 070-3314500.

## INHOUDSOPGAVE

Waarschuwingen en voorzorgsmaatregelen . . . . .	2	Dolby Pro Logic Surroundmenu . . . . .	19
Quick Start-handleiding . . . . .	3	Dolby Pro Logic Bediening . . . . .	20
Bedieningsfuncties en aansluitingen . . . . .	4	Simulatie . . . . .	21
Gebruik van de beeldschermmenu's . . . . .	5	Luidspreker Balans . . . . .	21
Beeldmenu . . . . .	6	VCR/DVD-bediening . . . . .	22
Geluidmenu . . . . .	7	Teletekstbediening . . . . .	23
Afstemmenu . . . . .	8	Audio-/video (AV)-aansluitingen . . . . .	25
Instelmenu . . . . .	9	Voorzijde: AV3 Audio/Video (RCA) en Hoofdtelefoonaansluitingen . . . . .	25
Afstemmenu - Programma-aanpassing . . . . .	10	SCART- en S-Video-aansluitingen . . . . .	25
Afstemmenu - Automatisch instellen (ATP) . . . . .	14	Achterzijde: AV1/AV2 21-pens (SCART) en RCA Audio-uitgangen . . . . .	26
Afstemmenu - Handmatig instellen . . . . .	15	Geluidswaergave uit d.m.v. uitwendige versterkers en luidsprekers . . . . .	27
OSD-Taal . . . . .	16	Storingstabel . . . . .	28
Q-Link . . . . .	17	Ter informatie . . . . .	29
AV-selectie en -instelling . . . . .	18	Specificaties . . . . .	29

## WAARSCHUWINGEN EN VOORZORGSMATREGELEN

- Dit TV-toestel is zo ontworpen dat het werkt op 220 - 240 V, 50 Hz wisselstroom.
- Om beschadiging, elektrische schokken of brand te voorkomen mag het toestel nooit aan vocht worden blootgesteld. Het toestel nooit in een vochtige omgeving plaatsen.
- **WAARSCHUWING: HOOGSPANNING!!!**  
De achterkant van dit toestel nooit verwijderen, daar dan delen toegankelijk worden die onder stroom staan. Het TV-toestel bevat geen onderdelen en/of componenten die uzelf kunt repareren of vervangen.
- Het toestel niet blootstellen aan direct zonlicht of andere warmtebronnen
- De Aan/Uit-schakelaar verbreekt de verbinding met het elektriciteitsnet niet volledig. Haal de stekker uit het stopcontact wanneer het toestel gedurende langere tijd niet gebruikt wordt.
- **ONDERHOUD VAN DE KAST EN BEELDBUIS**  
Neem de stekker uit het stopcontact. Zowel de kast als de beeldbuis kunnen gereinigd worden door ze af te nemen met een zachte doek die bevochtigd is met een mild wasmiddel en water. Gebruik geen schoonmaakmiddel dat

benzeen of petroleum bevat. Altijd voorzichtig zijn als u bijvoorbeeld het TV-scherm aanraakt, daar dit statisch geladen kan zijn.

- Een goede ventilatie en reiniging is vereist om te voorkomen dat elektrische onderdelen door oververhitting defect raken. Wij adviseren u om een afstand van minimaal 5cm. rond de Televisie vrij te houden als deze in een meubel - of tussen planken geplaatst is en om een regelmatig reinigings onderhoud te laten uitvoeren door uw Officiële Panasonic Dealer.

### Draag bij tot het behoud van het milieu

- Lege en oplaadbare batterijen mogen niet bij het huisvuil worden geplaatst.
- Win advies in bij de plaatselijke autoriteiten voor informatie over speciale plaatsen voor Klein Chemisch Afval (K.C.A.) waar u de gebruikte batterijen kunt inleveren.

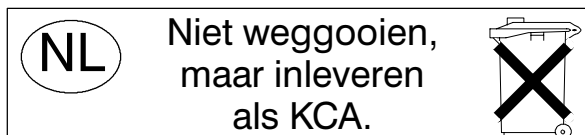

# QUICK START-HANDLEIDING

Controleer of alle onderstaande accessoires en artikelen aanwezig zijn.



Afstandsbediening  
(EUR511200)



Batterijen voor de afstandsbediening  
(2 x R6 (UM3))

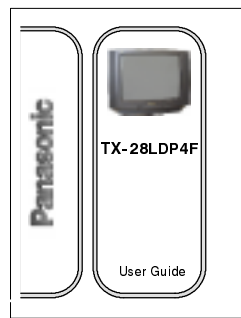

Gebruiksaanwijzing  
TQB8E2581

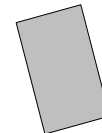

TV-garantiebewijs

## Batterijen voor de afstandsbediening

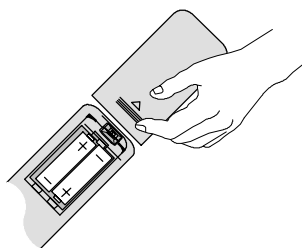

- Controleer of de batterijen op de juiste wijze (+ en -) geplaatst zijn.
- Gebruik geen oude en nieuwe batterijen door elkaar. Verwijder lege batterijen onmiddellijk.
- Gebruik niet verschillende typen batterijen door elkaar, b.v. alkaline en mangaan-batterijen. Gebruik geen oplaadbare (Ni-Cad).

## QUICK START-HANDLEIDING

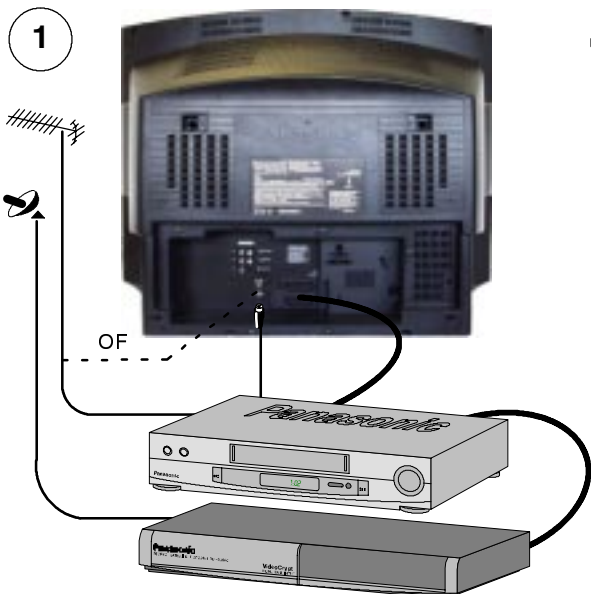

Sluit de stekkers van de antenne en de andere apparaten aan

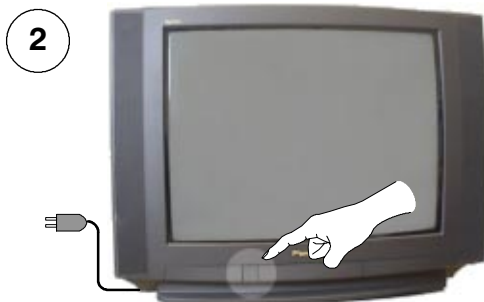

Controleer eerst of de VCR op Stand-by staat

- 3
- Selecteer uw land
- 
- Alleen voor Zwitserland en België:  
Kies de gewenste taal
- 
- Druk de rode toets in
- 

Nu begint de automatische installatie; de zenders worden opgezocht en in het geheugen opgeslagen. Indien een compatibele VCR aangesloten is op de AV2-aansluiting, worden de programmeergegevens via de Q-Link naar de VCR gekopieerd. Zie pagina 17.

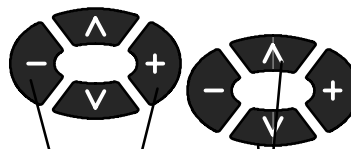

Geluidsvolume aanpassen

Van kanaal veranderen

4

Als u een nieuwe Q-Link compatibele VCR aansluit, kunt u deze nu inschakelen. Overgebrachte afstemgegevens komen overeen met die van de televisie. Als u een nieuwe NEXTVIEWLINK compatibele VCR aansluit, moet u het overbrengen handmatig in werking stellen. Raadpleeg uw VCR-handleiding voor meer informatie.

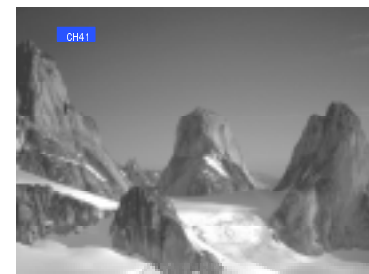
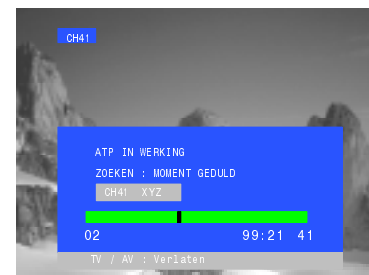
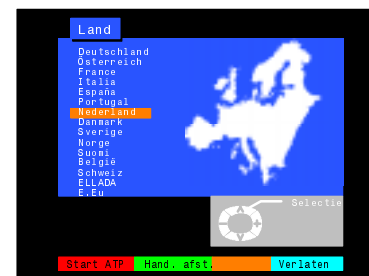

- Indien de VCR de van de TV overgebrachte gegevens niet accepteert, moet u wellicht de download-optie uit het menu van de VCR selecteren.
- indien Q-Link niet correct functioneert, moet u controleren of hij aangesloten is op de AV2-aansluiting van de televisie, of de SCART-verbinding "volledig functioneel" is en of de VCR compatibel is met Q-Link, NEXTVIEWLINK of overeenkomstige technologieën. Neem contact op met uw dealer voor meer informatie.
- Voor meer informatie over Q-Link en apparatuur aansluiting, zie de bladz 17, 25 en 26.

## BEDIENINGSFUNCTIES EN AANSLUITINGEN: FRONTPANEEL EN AFSTANDBEDIENING

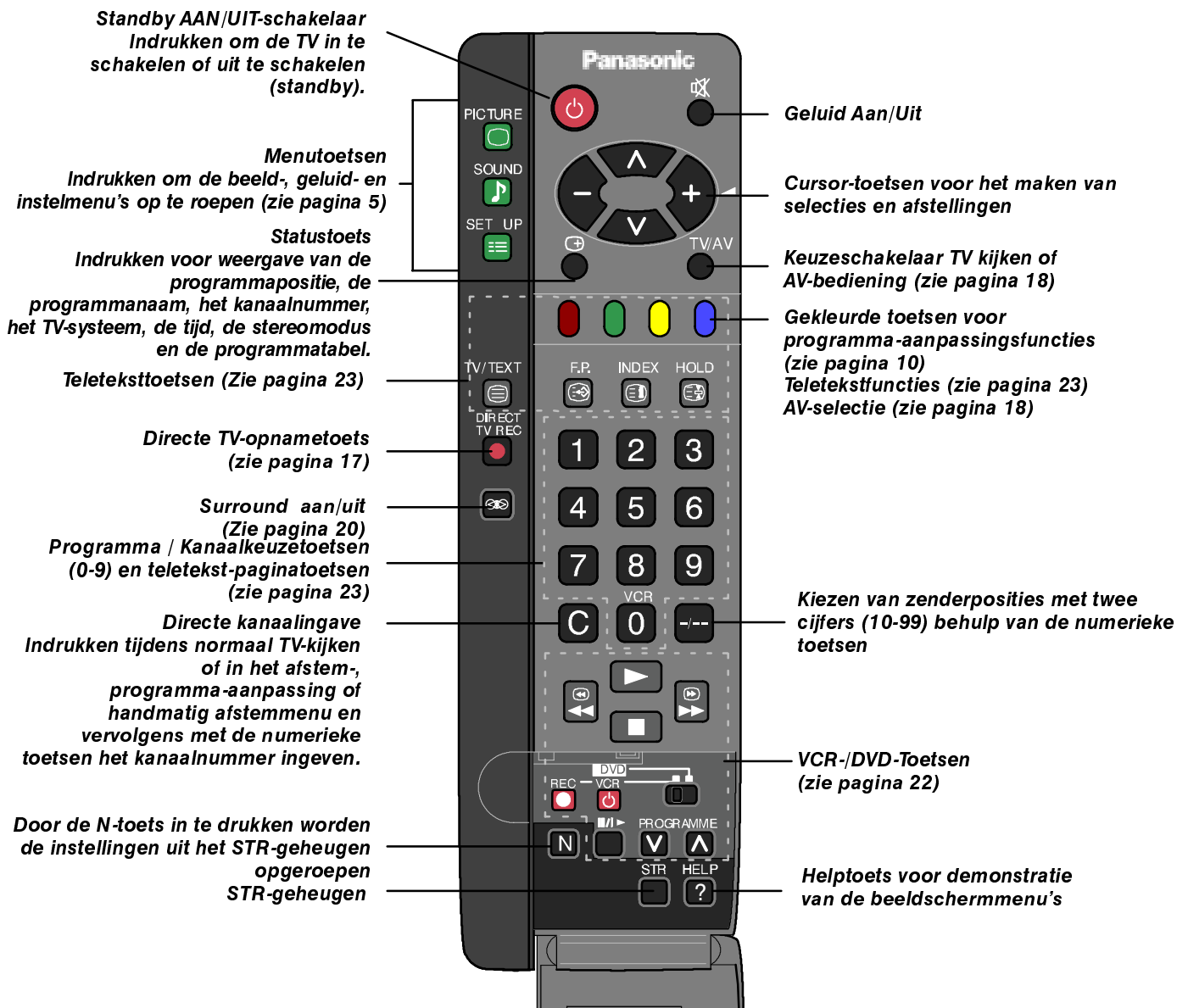
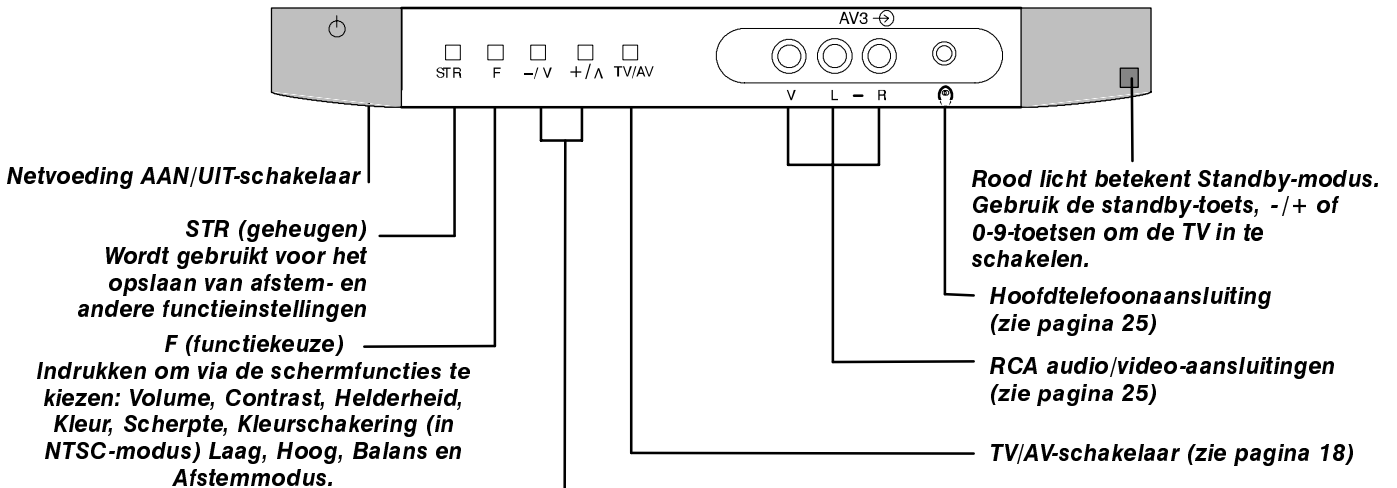

## GEBRUIK VAN DE BEELDSCHERM MENU'S

Dit TV-toestel is voorzien van uitgebreide beeldscherm menu's voor het uitvoeren van afstellingen en het instellen van opties.



Bij sommige selecties, zoals **contrast, helderheid, kleuren** en **scherpte** kunt u het niveau verhogen of verlagen.

Bij andere selecties, zoals de **Uit-timer**, kunt u een bepaalde keuze maken.

Er zijn ook selecties, zoals het **afstemmenu**, die een volgend submenu oproepen.

De **BEELD- GELUID- EN INSTEL**-toetsen worden gebruikt om de hoofdmenu's te openen en tevens om terug te keren naar het voorgaande menu.

De toetsen cursor omhoog en omlaag worden gebruikt om de cursor omhoog en omlaag door de menu's te verplaatsen.

De cursor toetsen links en rechts worden gebruikt om menu's op te roepen, niveaus in te stellen en te kiezen uit de aangeboden opties.

De **'STR'** -toets wordt gebruikt om de instellingen in het geheugen op te slaan nadat u uw keuze gemaakt heeft.

De **TV/AV**-toets wordt gebruikt om het menusysteem te verlaten en terug te keren naar het normale beeldscherm.

Met de **'HELP'** -toets wordt een demonstratie van alle beschikbare menu's weergegeven op het beeldscherm. Druk op de **HELP**-toets en kies een van de beschikbare opties.

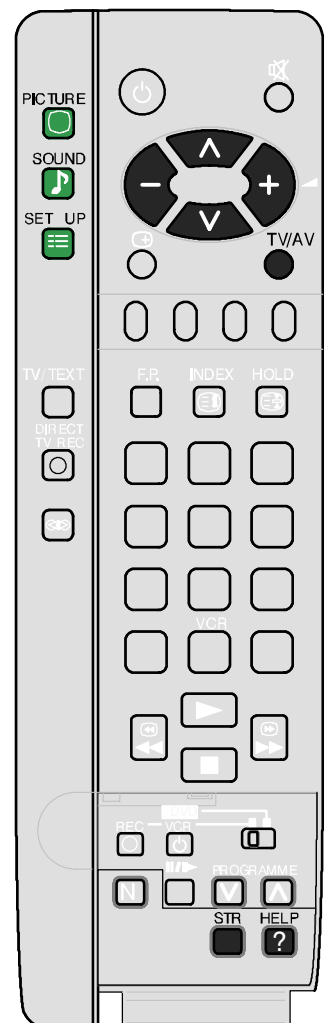
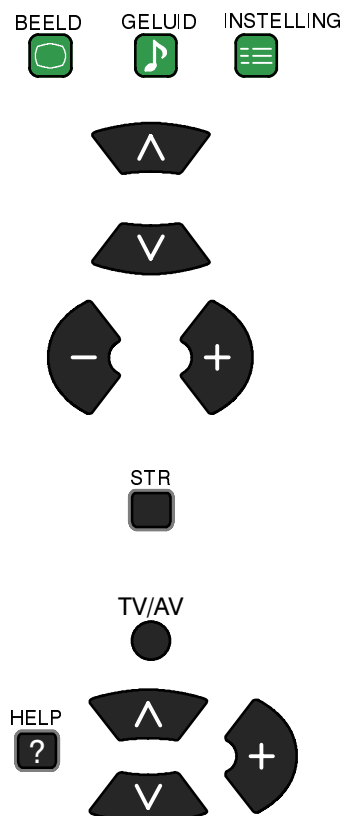

# BEELDMENU

Met het Beeldmenu kunt u wijzigingen aanbrengen in de beeldkwaliteit.

Roep het beeldmenu op

PICTURE



Verplaats de balk naar uw keuze



Verhoog of verlaag niveaus of stel opties in.



Druk de TV/AV-toets in om het beeldmenu te verlaten

TV/AV

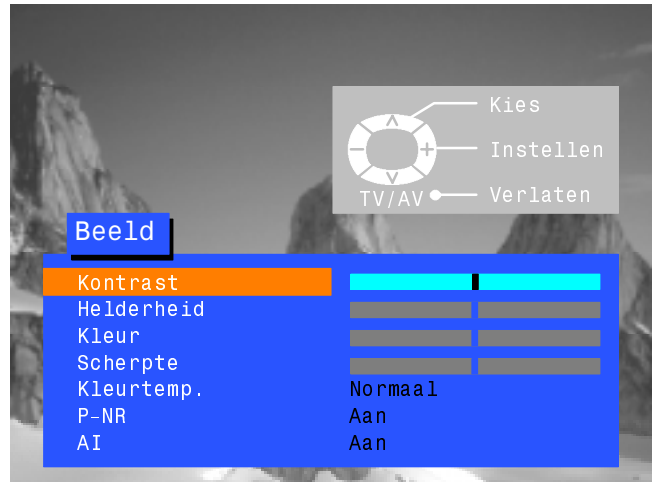

## Kontrast

## Helderheid

De contrast-, helderheid- en scherpte-niveaus kunnen aangepast worden aan uw eigen voorkeur en aan de kijkomstandigheden.

## Kleur

## Scherpte

## Kleurschakering

Demogelijkheid om de kleurschakering in te stellen is alleen aanwezig als u een NTSC-signaalbron aangesloten heeft op de TV.

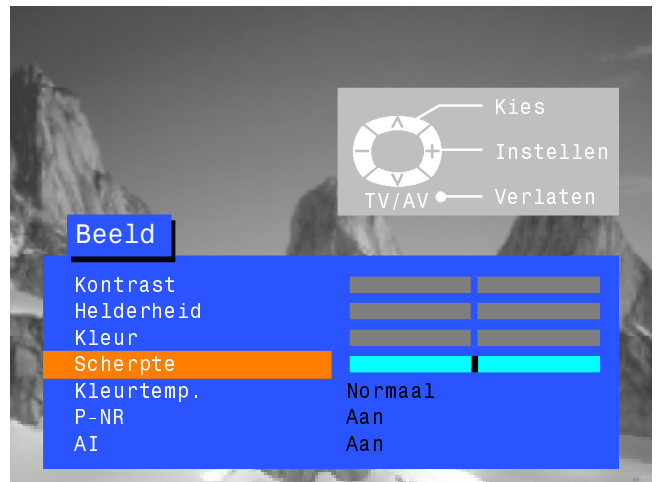

## Kleurbalans



Met de kleurbalans-instelling kunt u de algemene kleuring van het beeld aanpassen.

## P-NR



P-NR reduceert automatisch ongewenste beeldruis.

## AI



De AI-functie analyseert automatisch het binnenkomende beeld en stelt het automatisch af op een verbeterd contrast met optimale scherptediepte en levendige kleurschakeringen.



# GELUIDMENU

Met het geluidmenu kunt u alle aspecten van het geluid aanpassen aan uw persoonlijke voorkeur.

Roep het geluidmenu op.

SOUND



Verplaats de balk naar uw keuze



Verhoog of verlaag de instelniveaus of maak een keuze uit de geboden opties.



Druk de TV/AV-toets in om het geluidmenu te verlaten.

TV/AV

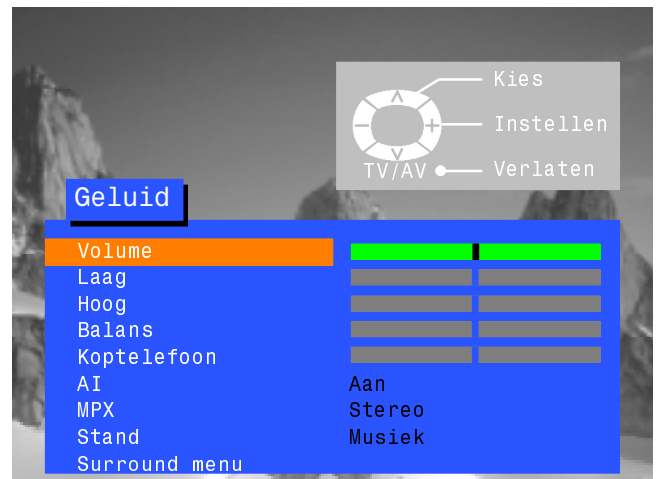

**Volume**

Hiermee stelt u het algemene geluidsniveau in.



**Laag**

Met de afstelling van de lage tonen worden de lagere of diepere tonen hoger of lager ingesteld.



**Hoog**

Met de afstelling van de hoge tonen worden de hogere of scherpere tonen hoger of lager ingesteld.



**Balans**

(Beschikbaarheid is afhankelijk van geluidmodus).

De balans is van invloed op het afzonderlijke geluidsvolume van de linker en rechter luidspreker. U kunt de balans zodanig instellen dat het geluidsvolume van beide luidsprekers aangepast wordt aan uw luisterpositie.



Het hoofdtelefoon-volume kan afzonderlijk van dat van de TV-luidsprekers worden ingesteld.

**AI**



De AI-functie analyseert automatisch het binnenkomende geluidssignaal en stelt het automatisch af op een minder ruis en optimaal geluid.

**MPX**



MPX staat gewoonlijk ingesteld op stereo voor de beste geluidswaardering. Bij minder goede ontvangstcondities of wanneer het geluid niet in stereo wordt uitgezonden, is het raadzaam over te schakelen op mono. Het is ook mogelijk over te schakelen op Mono (M1) en (M2) indien deze signalen uitgezonden worden.

**Stand**



(Beschikbaarheid is afhankelijk van geluidmodus).

Het geluid kan verbeterd worden door de muziek- of spraakmodus in te schakelen.

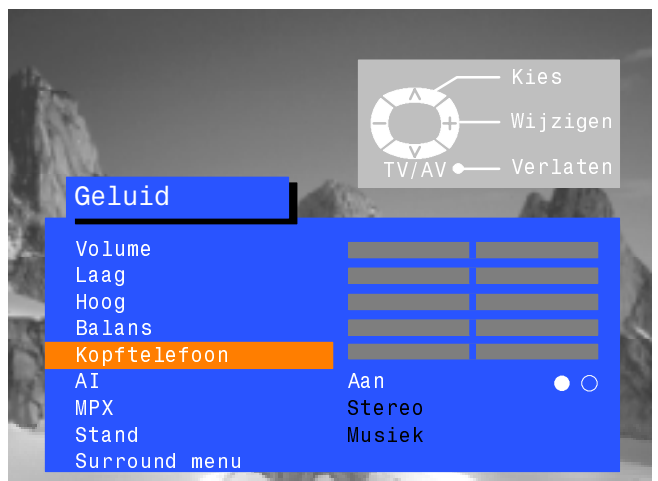
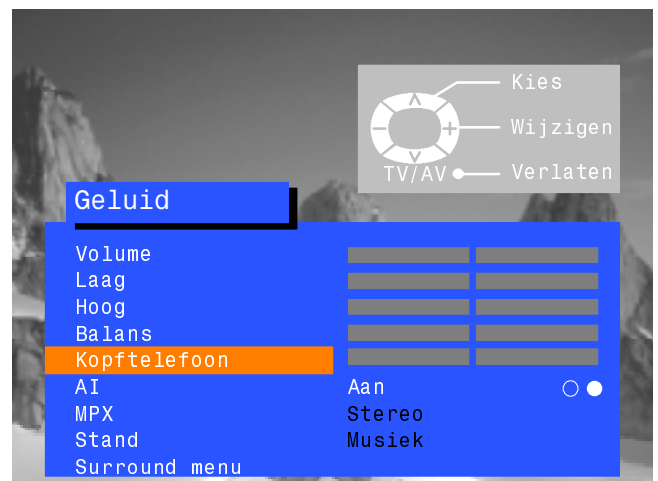

**Surround menu**

Geeft toegang tot het Dolby Pro Logic surround-menu, verdere gegevens op pagina 19.



# INSTEMENU

Het Instelmenu biedt toegang tot verschillende geavanceerde functies en tot het Afstemmenu.

Roep het Instelmenu op



Verplaats de balk naar uw keuze



Verhoog of verlaag de instelniveaus, maak een keuze uit de beschikbare opties of roep andere menu's op.



Druk de TV/AV-toets in om het instelmenu te verlaten.

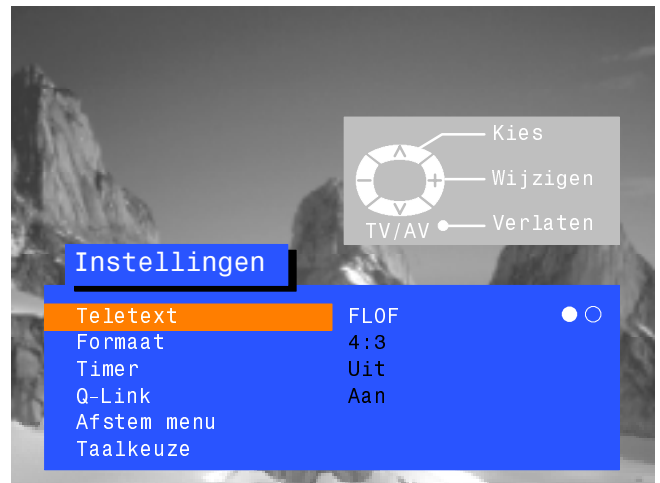

● ○  
**Teletekst**

Met de Teletekstoptie kunt u kiezen tussen de TOP/FLOF- of LIST-modus. Zie pagina 23.

● ○  
**Aspect**

Met Aspect kunt u breedbeeld-uitzendingen bekijken op het correcte beeldformaat (16:9).

● ○ ○ ○ ○ ○ ○ ○  
**Uit-timer**

Met deze functie kunt u de tijd instellen waarna de TV uitgeschakeld wordt. De uitschakeltijd kunt u in stappen van 15 minuten instellen van 0 tot 90 minuten.

○ ●  
**Q-Link**

Met Q-Link kunt u de datacommunicatie met een compatibele VCR in- en uitschakelen. Zie pagina 17.

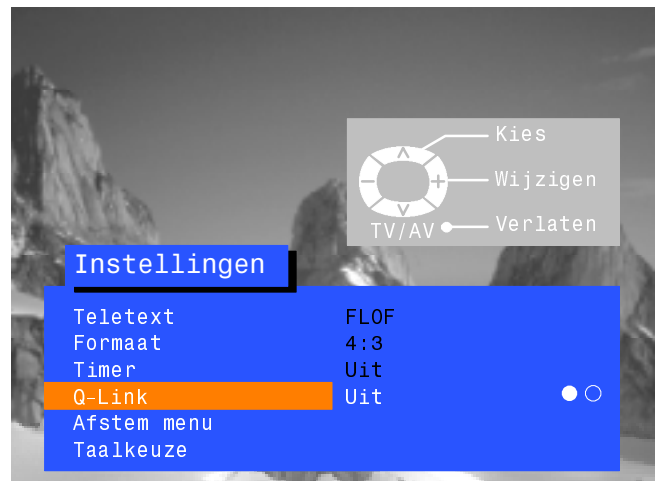

**Afstemmenu**

Het Afstemmenu biedt toegang tot vele andere functies, zoals programma-aanpassing, ATP, fijnafstelling, handmatige afstemming, kleursysteem en volumecorrectie. Zie pagina 9.

**OSD-Taal**

Met OSD-Taal kunt u de taal voor de beeldschermmenu's instellen. Zie pagina 16.

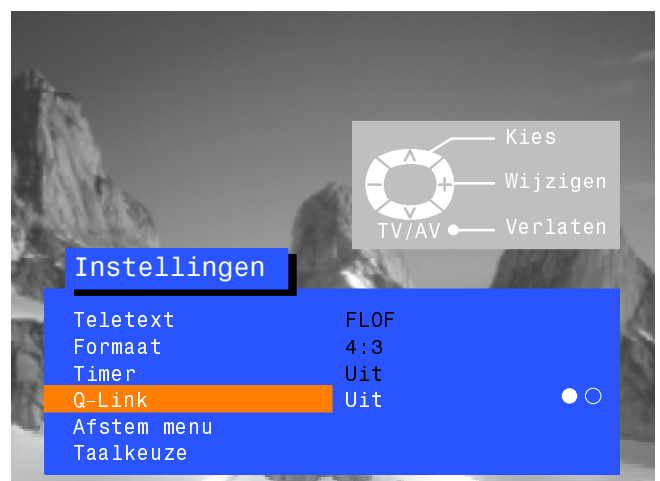

# AFSTEMMENU

Het afstemmenu biedt toegang tot menu's voor handmatig afstemmen; automatisch afstemmen en fijnafstemming.

Roep het instelmenu op



Ga naar het afstemmenu



Roep het afstemmenu op



Verplaats de balk naar uw keuze



Verhoog of verlaag de instelniveaus, maak een keuze uit de beschikbare opties of roep andere menu's op.



Druk de TV/AV-toets in om terug te keren

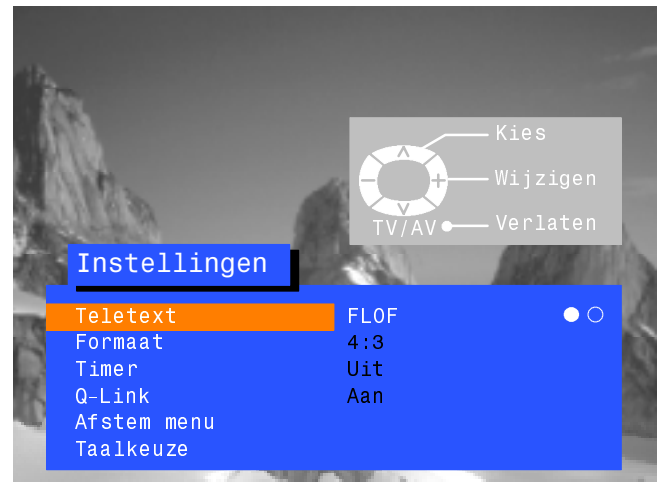

## Prog. aanpassen

In het menu "Programma-aanpassing" kunt u zenders verplaatsen, toevoegen, wissen, herbenoemen, blokkeren en heeft u toegang tot het TV-systeem. Zie pagina 10.

## ATP

Met het Automatische Instelmenu kunt u de TV automatisch fijnafstemmen. Zie pagina 14.

## Hand. afstem.

Met het menu "Handmatige afstemming" kunnen afzonderlijke zenderposities handmatig worden ingesteld. Zie pagina 15.



## Fijnafstelling

Met behulp van de fijn-afregelfunctie kunt u de ontvangst van TV-stations optimaliseren.

## Kleur systeem



Met het Kleursysteem-menu kunt het juiste kleursysteem / uitzendnorm instellen.

## Vol. correctie

Met Volumecorrectie kunt u het geluidsniveau van de afzonderlijke stations instellen.

## Decoder (AV2)



Deze optie wordt gebruikt wanneer er een decoder aangesloten is via AV2. Zet op Aan (On) wanneer een gecodeerd signaal door de decoder verwerkt moet worden. Zet na gebruik weer op Uit (Off).

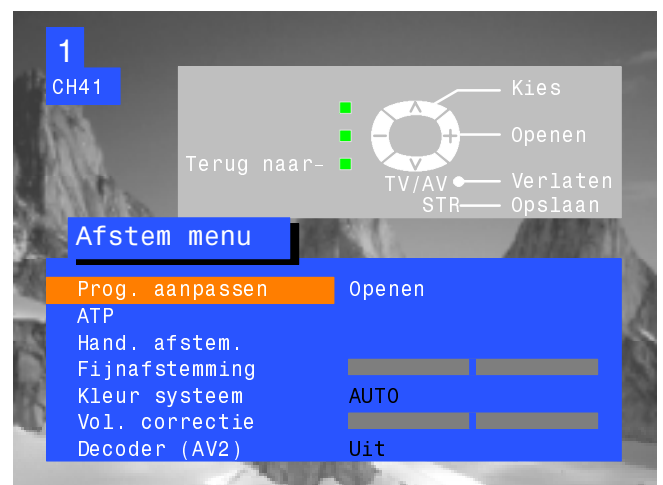

# AFSTEMMENU - PROGRAMMA-AANPASSING

Met het Programma-aanpassingmenu kunt u de instellingen van de programmaposities wijzigen.

Roep het instelmenu op



Ga met de balk naar het afstemmenu



Roep het afstemmenu op.



Ga met de balk naar het menu programma-aanpassing



Roep het menu programma-aanpassing op



Breng de gewenste wijzigingen aan

Druk op de STR-toets om de wijzigingen op te slaan



Als u klaar bent met het Menu programma-aanpassing, drukt u de TV/AV-toets in om het menu te verlaten.

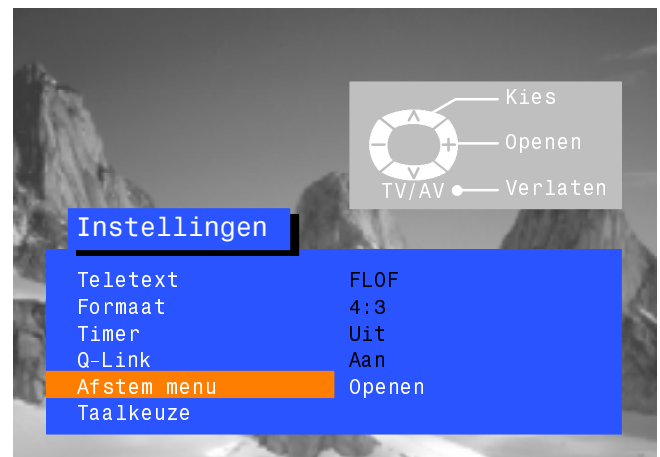
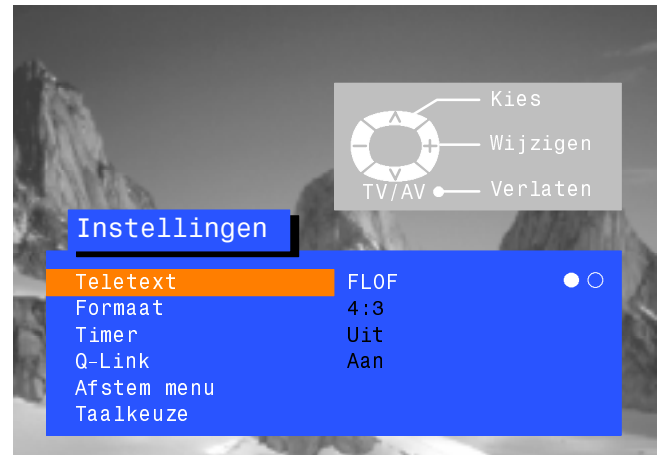

## Het wissen van een ongewenste zenderpositie

Kies de zenderpositie



Druk de rode toets op de afstandsbediening in.



Druk de rode toets nogmaals in om te bevestigen.



Als u klaar bent met het Menu programma-aanpassing, drukt u de TV/AV-toets in om het menu te verlaten.

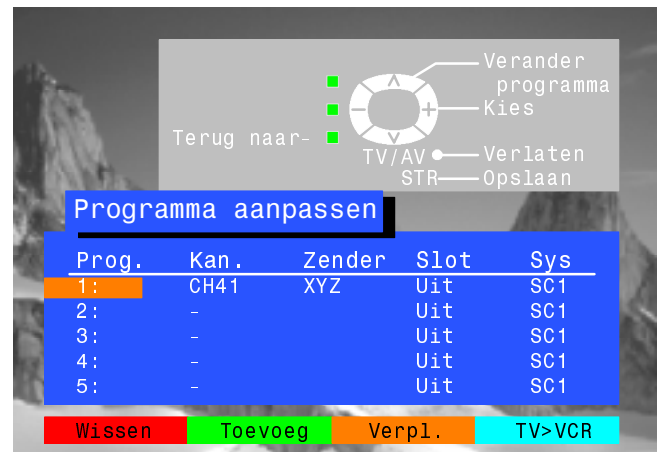
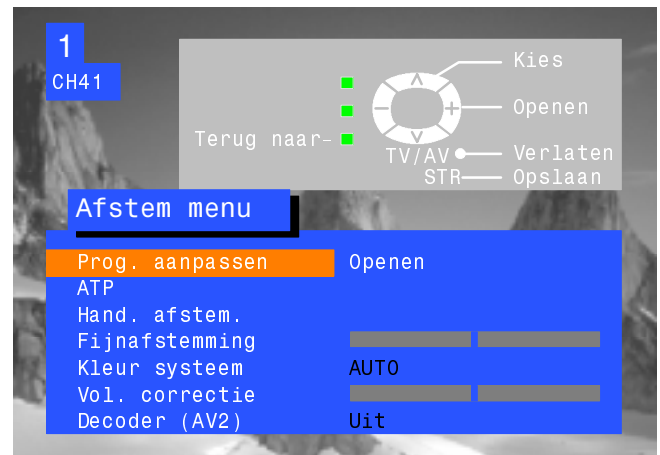

# AFSTEMMENU - PROGRAMMA-AANPASSING

## Een zenderpositie toevoegen

Kies de zenderpositie waar de nieuwe zender toegevoegd moet worden.



Druk de groene toets in.



Druk de groene toets nogmaals in ter bevestiging.



Nu kan deze lege zenderpositie afgestemd, benoemd, geblokkeerd worden en aangepast worden aan het TV-systeem van uw keuze.

Druk op de STR-toets om de zender op te slaan



Als u klaar bent met het Menu programma-aanpassing, drukt u de TV/AV-toets in om het menu te verlaten.

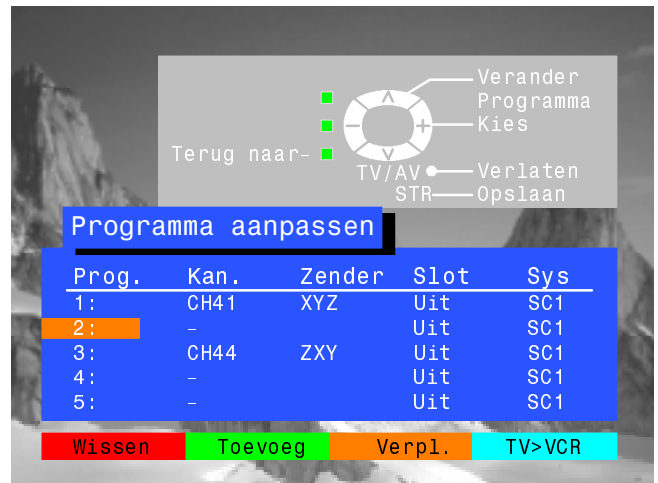

## Een programma naar een andere positie verplaatsen

Selecteer de zenderpositie die verplaatst moet worden.



Druk de gele toets op de afstandsbediening in.



Kies een nieuwe positie



Druk de gele toets nogmaals in ter bevestiging.



Als u klaar bent met het Menu programma-aanpassing, drukt u de TV/AV-toets in om het menu te verlaten.

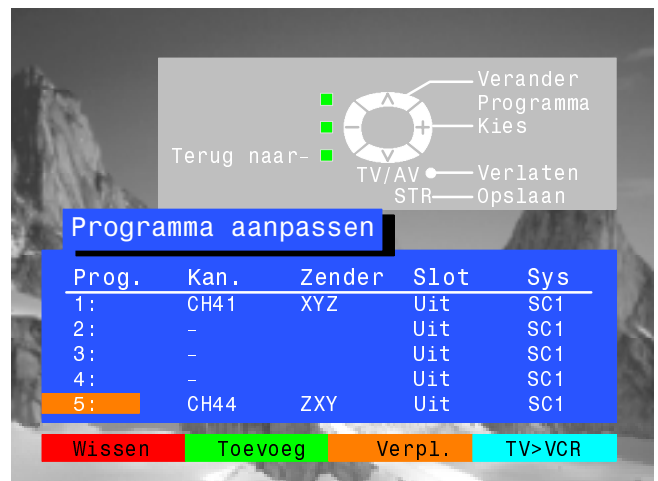
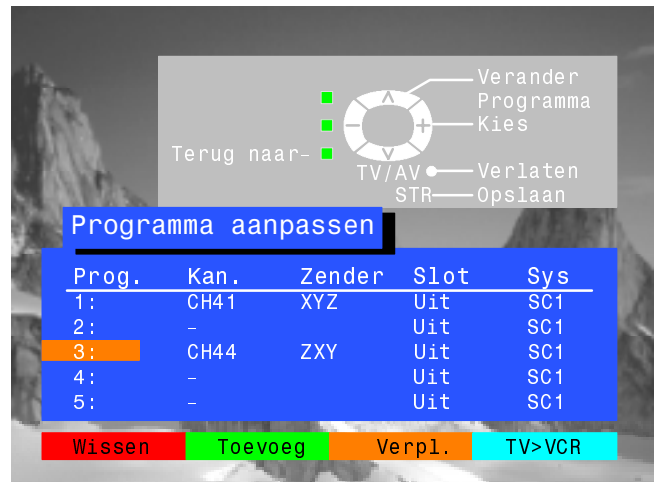

# AFSTEMMENU - PROGRAMMA-AANPASSING

## Een zenderpositie afstemmen

Selecteer de zenderpositie



Ga naar de kolom "kanalen"



Verhoog of verlaag het kanaalnummer of gebruik de 'C'-toets voor Directe kanaalingave (zie pagina 4)



Druk op de STR-toets om de zender op te slaan



Als u klaar bent met het Menu programma-aanpassing, drukt u de TV/AV-toets in om het menu te verlaten.

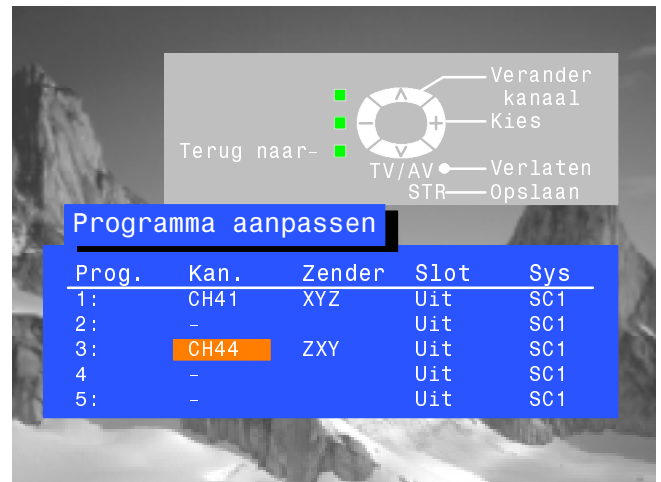

## Een zenderpositie herbenaemen

Selecteer de zenderpositie



Ga naar de kolom "namen"



Kies het eerste teken



Ga naar de positie van het volgende teken



Ga net zo lang door totdat de naam veranderd is.

Druk op de STR-toets om de wijziging op te slaan



Als u klaar bent met het Menu programma-aanpassing, drukt u de TV/AV-toets in om het menu te verlaten.

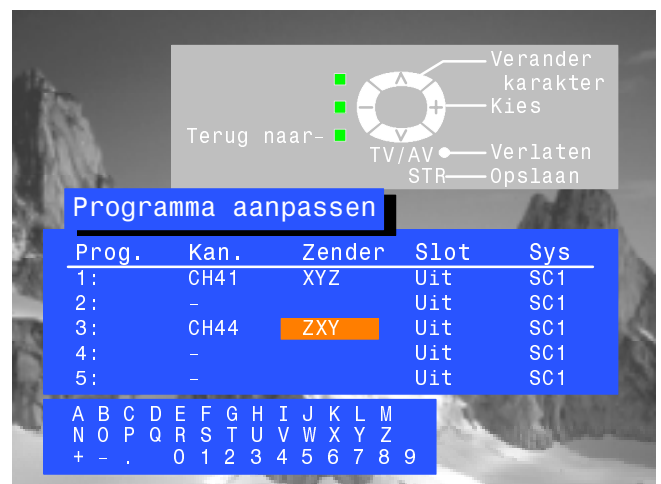

# AFSTEMMENU - PROGRAMMA-AANPASSING

## Een zenderpositie blokkeren tegen wijzigingen

Selecteer de zenderpositie



Ga naar de kolom "blokkering"



Kies tussen blokkering aan of uit.



Druk op de STR-toets om de zender op te slaan



Als u klaar bent met het Menu programma-aanpassing, drukt u de TV/AV-toets in om het menu te verlaten.



Opmerking:

Wanneer een zenderpositie geblokkeerd is, zijn Directe kanaalingave met gebruik van de 'C' en de numerieke toetsen op de afstandsbediening niet beschikbaar.

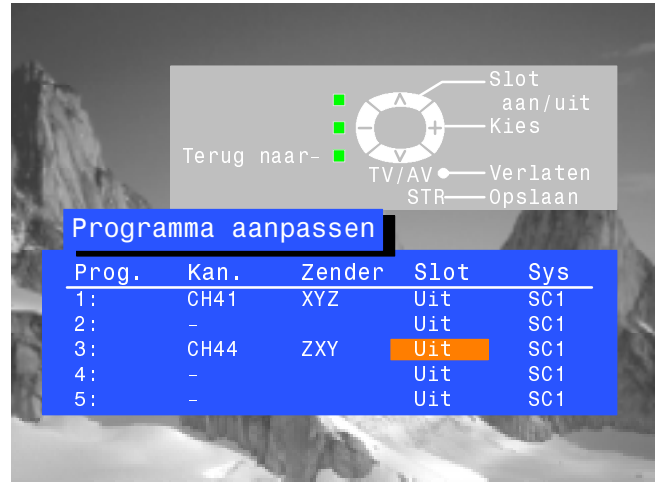

## TV-systeem voor een zenderpositie wijzigen.

Selecteer de zenderpositie



Ga naar de kolom "Sys"



Kies het gewenste geluidssysteem:

SC1 : PAL B, G, H / SECAM B, G

SC2 : PAL I

SC3 : PAL D, K / SECAM D, K

F : SECAM L/L'



Druk op de STR-toets om de instelling op te slaan



Als u klaar bent met het Menu programma-aanpassing, drukt u de TV/AV-toets in om het menu te verlaten.

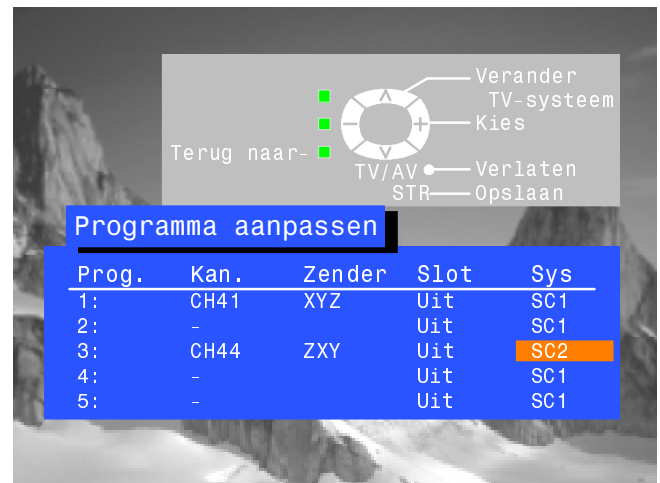

## Zenderinformatie kopiëren naar een op AV2 aangesloten compatibele VCR

Ga naar de kolom "Prog."



Druk de blauwe toets op de afstandsbediening in.

De programmegegevens worden nu naar de VCR gestuurd. Dit kan enkele seconden duren, afhankelijk van het aantal opgeslagen zenders.



Als u klaar bent met het Menu programma-aanpassing, drukt u de TV/AV-toets in om het menu te verlaten.



## AFSTEMMENU - AUTOMATISCH INSTELLEN (ATP)

Met het Automatisch Instelmenu kunt u automatisch uw TV afstemmen op uw lokale zenders. Dit is vooral handig wanneer u bijvoorbeeld naar een andere plaats verhuist.

Roep het instelmenu op



Ga met de balk naar het afstemmenu



Roep het afstemmenu op.



Ga naar het auto-instelmenu



Roep het auto-instelmenu op



Indrukken om de start te bevestigen



Selecteer uw land



Indrukken om Automatisch instellen (ATP) te starten.



De TV zoekt nu uw lokale TV-stations op, sorteert ze en slaat ze op. Indien een compatibele VCR aangesloten is op de AV2-aansluiting, worden de programmegegevens via de Q-Link naar de VCR gekopieerd (zie pagina 17).

Nadat het automatisch instellen voltooid is, geeft de TV zenderpositie 1 weer.

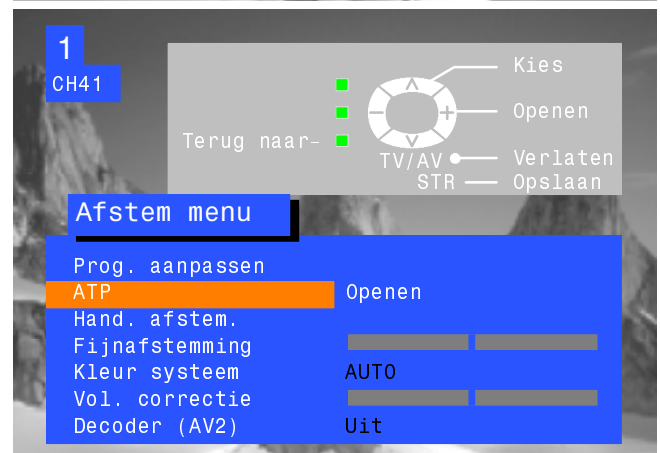
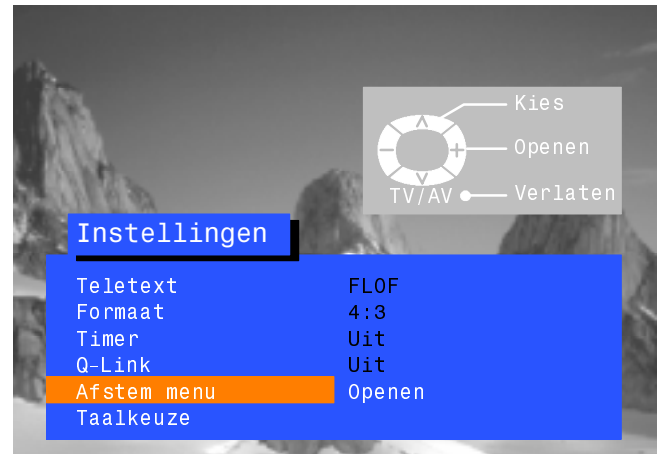

# AFSTEMMENU - HANDMATIG INSTELLEN

Handmatig afstemmen van de programmaposities is mogelijk vanaf het menu op het scherm of via de toetsen op het frontpaneel.

## Menu "Handafstemming"

Roep het instelmenu op



Ga naar het afstemmenu



Roep het afstemmenu op.



Ga naar handafstemming



Roep het handafstemmenu op



Selecteer de zenderpositie die afgestemd moet worden.



Begin met afstemmen



Als de gewenste zender gevonden is drukt u op de STR-toets om hem op te slaan,



Druk de TV/AV-toets in om het menu te verlaten

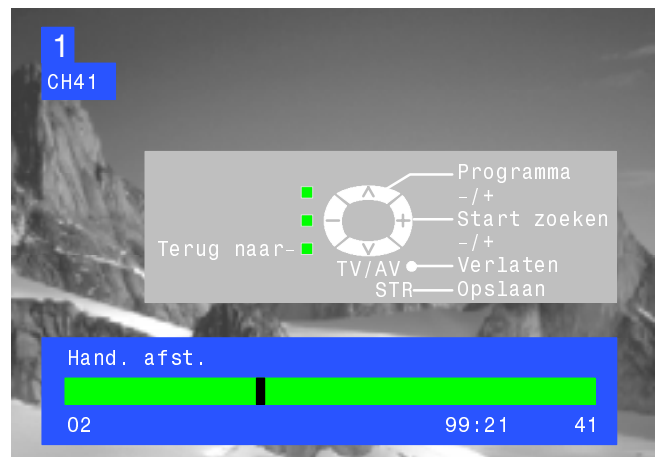
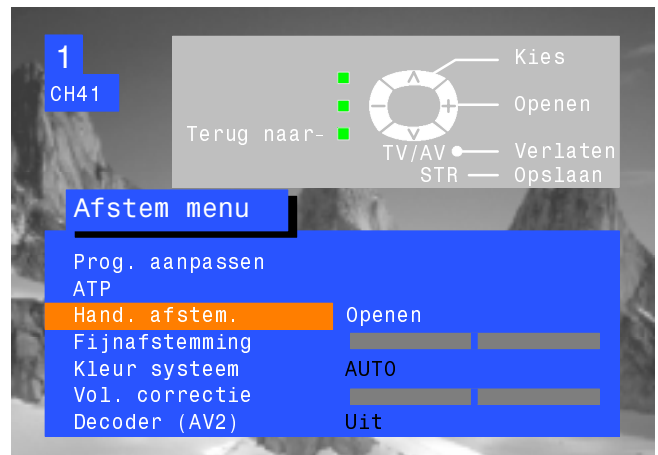

## Handafstemming (frontpaneel)

Druk op de F-toets (frontpaneel) totdat het afstemmenu bereikt is.



Druk op de - of de + toets om de afstemfunctie op te roepen

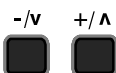

Druk de TV/AV-toets in om te wisselen tussen "Zender veranderen", "Zoeken" of "TV-systeem veranderen"



Druk op de - of + toets om de zenderpositie te veranderen, te beginnen met zoeken of het TV-systeem te wijzigen

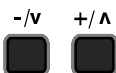

Als de gewenste zender gevonden is, drukt u op de STR-toets om de wijzigingen op te slaan



Herhaal bovenstaande procedure om meer zenders op te slaan of druk op F om het menu te verlaten

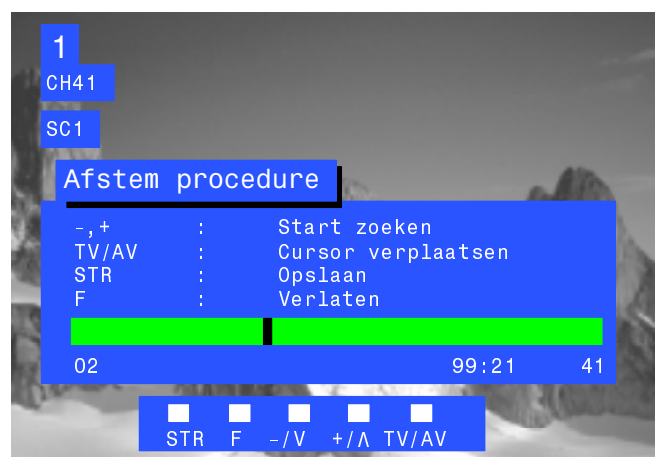



## OSD-TAAL

Wanneer u de TV voor de eerste maal installeert verschijnt het beeldschermmenu in de taal van het land dat u geselecteerd heeft. Indien u een andere taal wilt, kunt u die selecteren uit het OSD-taalmenu.

- Roep het instelmenu op 
- Ga met de balk naar het OSD-taalmenu 
- Roep het OSD-taalmenu op 
- Verplaats de balk naar uw keuze 
- Druk de TV/AV-toets in om het menu te verlaten 



## Met Q-Link kan uw televisie communiceren met uw VCR.

Roep het Instelmenu op

SET UP



Ga met de balk naar Q-Link



Bevestig dat Q-Link "AAN" staat



Druk de TV/AV-toets in om terug te keren

TV/AV

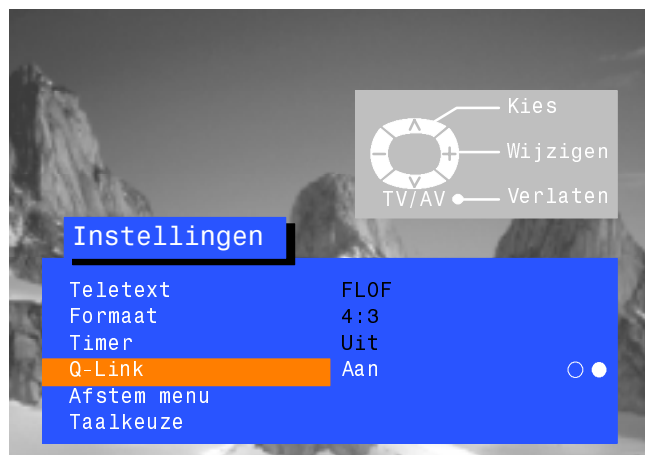

De VCR moet verbonden zijn door middel van een volledige 21-pins SCART-kabel ("full function-type"), aangesloten tussen de AV2-connector en de betreffende connector op uw VCR. Raadpleeg uw VCR-handleiding voor meer informatie. Q-Link, NEXTVIEWLINK of overeenkomstige technologieën stellen de televisie in staat een compatibele VCR het programma op te laten nemen dat momenteel op het scherm wordt weergegeven, ongeacht de op de VCR ingestelde programmapositie. Hierdoor wordt het opnemen van programma's aanzienlijk eenvoudiger.

### Het programma opnemen dat u momenteel aan het bekijken bent.

Druk op de toets DIRECT TV REC op de afstandsbediening.



Indien de VCR uit staat, schakelt hij automatisch in als u de toets DIRECT TV REC indrukt.

Er verschijnt een bericht van de VCR op het scherm dat aangeeft wat er opgenomen wordt, of als opname niet mogelijk is:

Voorinstelde video-opname

Video-opname eigen tuner

De VCR neemt het programmasignaal via zijn eigen tuner op. Desgewenst kunt u de TV uitschakelen en de VCR op de normale wijze laten opnemen.

VCR-opname van TV-bron

De VCR neemt het programmasignaal via de televisie op. U de programmapositie niet wijzigen noch de TV uitschakelen: als u dat toch doet stopt de VCR automatisch met opnemen en wordt hij uitgeschakeld.

Geen opname - TAPE IS BEVEILIGDD

Het opname-blokkerings-lipje achter op de cassette is verwijderd.

Voorbeelden van andere meldingen die weergegeven kunnen worden zijn:

Geen opname GEEN TAPE

Geen opname VCR IN GEBRUIK

VCR-opname van externe VCR

Geen opname - VCR BEZIG MET OPNAME

Geen opname - TAPE BESCHADIGD?

Geen opname - GEEN BRON BESCHIKBAAR

### Gezamenlijk afstemgegevens gebruiken

Om er zeker van te zijn dat de juiste opnames gemaakt worden, moeten de televisie en de VCR over dezelfde afstemgegevens beschikken - zie pagina 13.

- Telkens wanneer de Automatische instelfunctie (ATP) gebruikt wordt, worden de afstemgegevens naar de VCR gestuurd.

### Auto Power Functies

Bij Panasonic Q-Link-VCR's zijn de volgende extra functies beschikbaar:

- Wanneer u een tape in uw VCR stopt en op de Play-toets drukt, schakelt de televisie automatisch in en wordt de AV2-ingang geselecteerd, zodat u de tape kunt bekijken.
- indien u de televisie uitschakelt terwijl de VCR op Stop, Fast Forward of Rewind (stop /versneld vooruit/achter spoelen) staat, wordt de VCR automatisch uitgeschakeld.

### Uitschakelen van de Q-Link-communicatie

Als u geen gebruik wilt maken van de Q-Link-functie, gaat u naar het Instelmenu en zet u de Q-Link-optie op "Uit". Zie pagina 8.

#### Belangrijke opmerking:

Niet alle VCR's ondersteunen dit datacommunicatiesysteem. Sommige kunnen bepaalde functies ondersteunen, maar andere niet. Raadpleeg uw VCR-handleiding voor meer informatie.

Indien Q-Link niet functioneert, moet u eerst controleren of u over een "full function" SCART-verbinding beschikt. Informeer hierover bij uw dealer.

# AV-SELECTIE EN -INSTELLING

Met het Automatisch Instelmenu kunt u bepalen welke AV-bron u wilt bekijken.

Druk de TV/AV-toets in



Druk de betreffende gekleurde toets van de afstandsbediening in (de opties blijven zichtbaar op het beeldscherm)



De opties verdwijnen

Nu kunt u wijzigingen aanbrengen in het instelmenu of het geluidsmenu

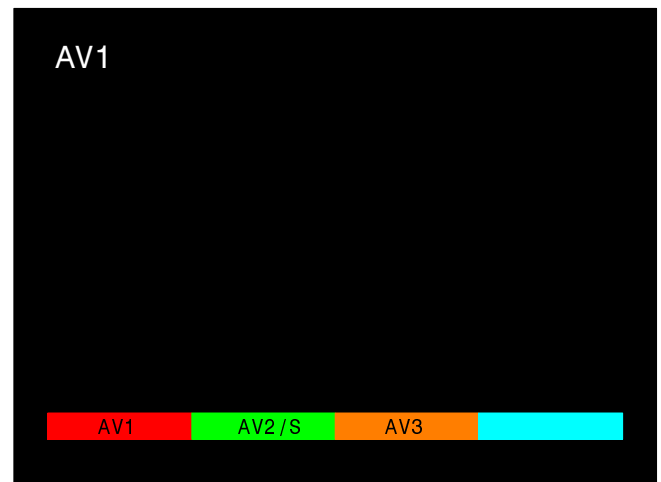

## Instelmenu

Roep het instelmenu op



Verplaats de balk naar uw keuze



Ga naar de instellingen of de opties



Druk de TV/AV-toets in om terug te keren

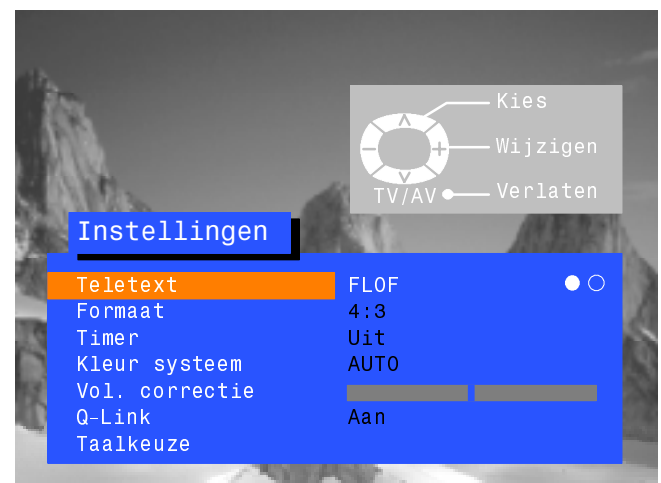

## Geluidmenu

Roep het geluidmenu op.



Verplaats de balk naar uw keuze



Ga naar de instellingen of de opties



Druk de TV/AV-toets in om terug te keren

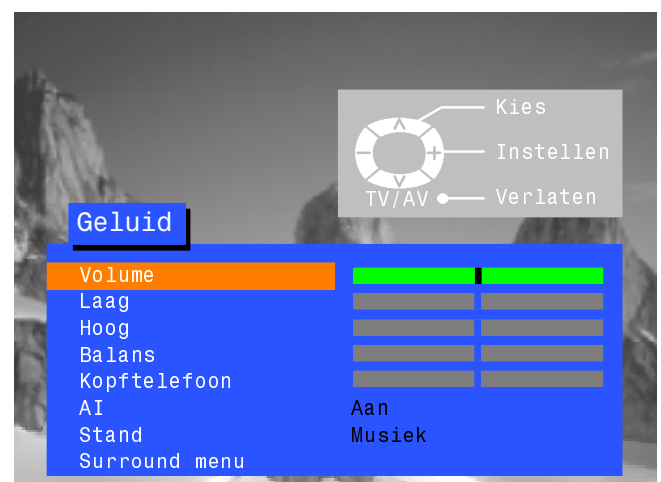

# SURROUND MENU

Normaal worden bij stereoreproductie linker – en rechterluidsprekers gebruikt, maar **Dolby Pro Logic** gebruikt ook een middenkanaal en een kanaal achteraan. Het middenkanaal verscherpt het klankperspectief en verbetert de dialoogkwaliteit, terwijl het achterste kanaal wordt gebruikt om de kijker te betrekken in ruimtelijke weergave en speciale effecten.

Om **Dolby Pro Logic Surround** te gebruiken bij het ontvangen van programma's die met **Dolby Pro Logic Surround** – informatie werden geproduceerd dient u over de mogelijkheid te beschikken om stereo-uitzendingen te ontvangen. Indien in uw woonregio geen stereoprogramma's worden uitgezonden zal de **Dolby Pro Logic Surround** informatie niet aanwezig zijn en zal het dan ook niet mogelijk zijn om **Dolby Pro Logic** te gebruiken (tenzij u terugspeelt van een stereo VCR of een laserdiscspeler).

**Dolby Pro Logic Surround** kan worden gebruikt met video's, laserdiscs en TV programma's die het Dolby Surround logo tonen.

Roep het geluidmenu op.



Ga met de balk naar het Surroundmenu



Access Surround menu



Move to your choice



Ga naar optie van uw keuze



Selecteer van de opties of ga naar het luidsprekerniveau menu.



Druk de TV/AV-toets in om terug te keren

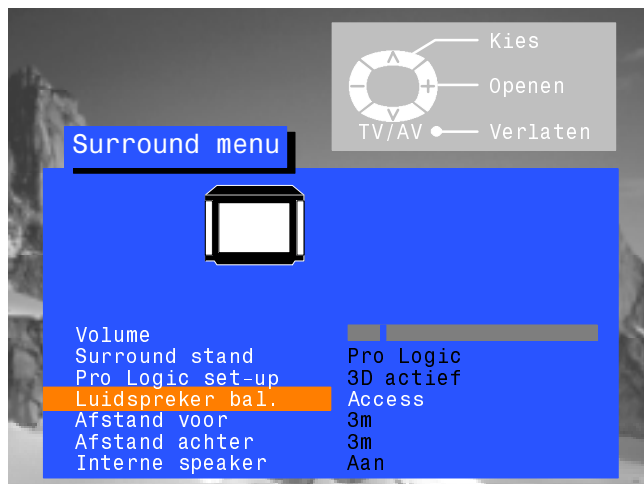

## Volume

Met de volumeregeling stelt u het algemene Surround – geluidsniveau in.

## Surround stand



U beschikt over twee gebruiksmodi, Pro Logic of Simulated (gesimuleerd.).

## Pro Logic set-up



Selecteert de gewenste pro Logic of Simulated instelling.

## Luidspreker bal.

Om de beste resultaten te verkrijgen dienen de luidsprekerniveaus (bijv. links, rechts, midden en achter) vanaf uw gebruikelijke kijk – en luisterpositie te worden afgesteld. Dit niveau kan ofwel met het geluid van de TV of met gebruik van het testsignaal worden afgesteld. De beschikbare luidsprekeselecties zullen verschillen in overeenstemming met de gebruikte modus.

## Afstand voor



Hiermee wordt de afstand van de luisterpositie tot de front – luidsprekers ingesteld.

## Afstand achter



Hiermee wordt de afstand van de luisterpositie tot de achter – luidsprekers ingesteld. Indien de achterste surround – luidsprekers dichterbij de middenluidspreker dan bij u staan, is het mogelijk dat u "overspraak" uit de achterste luidsprekers hoort. Het kan noodzakelijk zijn om het geluidsniveau van het achterkanaal te verlagen om dit verschijnsel op te heffen.

## Interne speaker



Deze luidsprekers zijn normaal AAN, maar wanneer er aparte uitwendige, versterkte, voorste luidsprekers aangesloten zijn, kunnen de inwendige luidsprekers uitgeschakeld worden. Zie pagina 27 voor bijzonderheden m.b.t. de aansluiting.

## DOLBY PRO LOGIC BEDIENING

Wanneer u de Surround Pro Logic –modus heeft gekozen kunt u vier verschillende werkwijzen selecteren. 3D Active, Normal, Phantom of 3 Stereo.

3D Active maakt gebruik van de interne elektronica om surround –luidsprekers te simuleren. Gebruik deze instelling totdat extra versterkers en luidsprekers geïnstalleerd zijn.

### Dolby Surround Pro Logic 3D Active modus

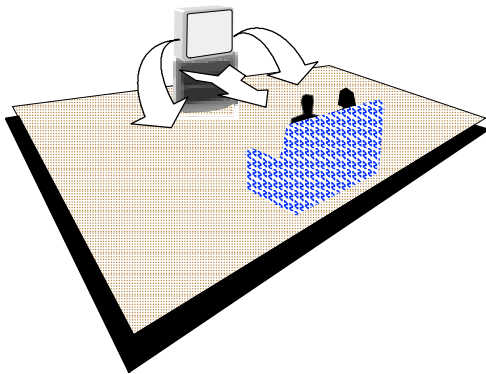

**Opmerking:**

Het instelling van het luidsprekervolume kan in de 3D Active –modus niet worden gewijzigd.

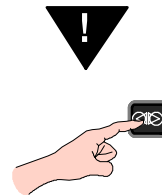

**Vorzorgsmaatregelen**

Het indrukken van de Surround –schakelaar zal de surround –modus omschakelen in een 2 –kanaalstereo (en vice –versa).

Wanneer de surround –functie in de "Off" –stand gezet is, verschijnt er als extra optie een balansregeling in het geluidsmenu.

Voor Normal, Phantom en 3Stereo moeten extra versterkers en luidsprekers worden aangesloten.  
Zie pagina 27 voor informatie over het aansluiten van extra versterkers en externe luidsprekers.

### Dolby Surround Pro Logic Normale modus

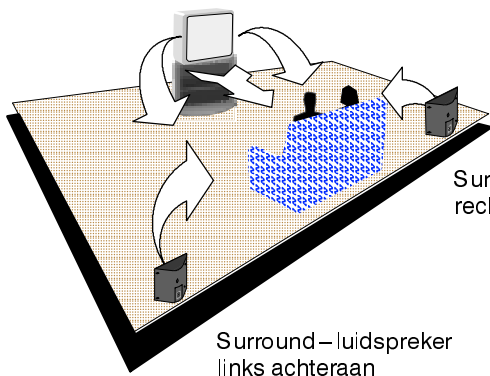

Surround – luidspreker links achteraan

Surround – luidspreker rechts achteraan

### Dolby Surround Pro Logic bioskoop modus

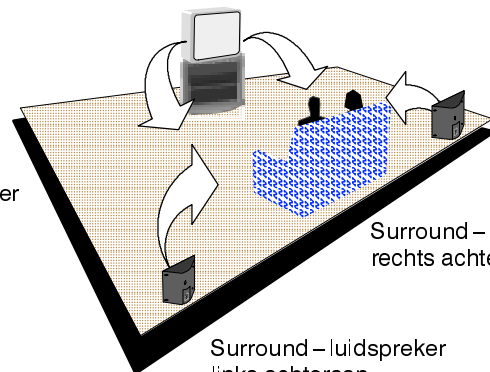

Surround – luidspreker links achteraan

Surround – luidspreker rechts achteraan

### Dolby Surround Pro Logic 3 –kanaal modus

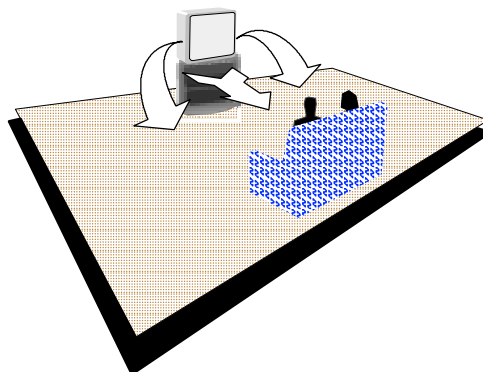

## SIMULATIE

Met gesimuleerde surround – modi kunnen verschillende effecten worden geproduceerd door het imiteren van zowel direct geluid, zoals door het publiek wordt gehoord, als door het geluid dat op de omgevende wanden, het plafond en de vloerruimte (zoals bijvoorbeeld in een disco) wordt gereflecteerd.

Instelling	Effect	Gebruikssuggesties
Disco	Een ruimte zo totaal gevuld met muziek dat de luisteraar lijkt te worden 'ondergedompeld'	Disco, jazz of dansmuziek
Film	Weergave van films zonder Dolby sound	Alle films of muziek zonder Dolby sound
Stadion	Een groot sportstadium, volledige gevuld voor een belangrijke wedstrijd	Elke rechtstreekse sportuitzending

## LUIDSPREKER BALANS

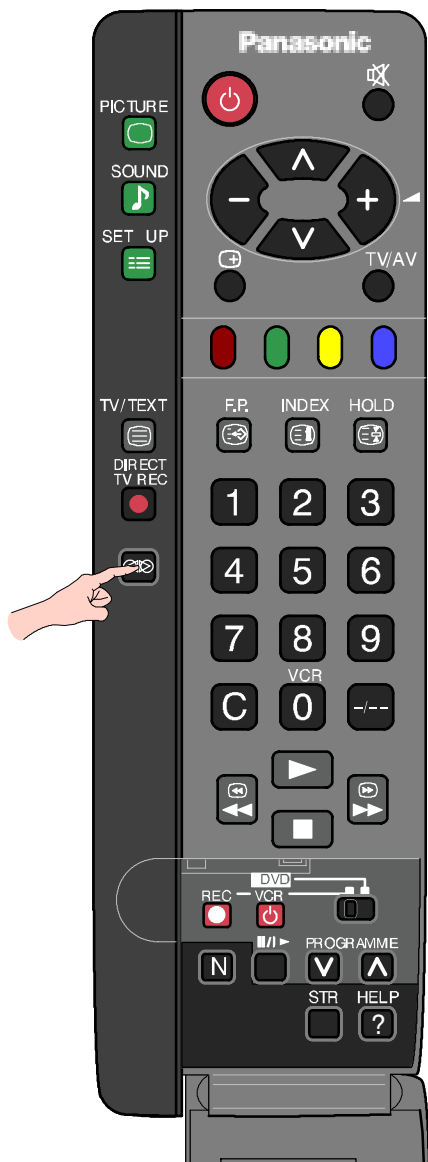

Om de beste resultaten te verkrijgen dienen de luidsprekerniveaus (bijv. links, rechts, midden en achter) vanaf uw gebruikelijke kijk – en luisterpositie te worden afgesteld. Dit niveau kan ofwel met het geluid van de TV of met gebruik van het testsignaal worden afgesteld.

Bij gebruik van externe stereo – apparatuur is het raadzaam bij luidspreker – volumenniveaus in de middenpositie te zetten.

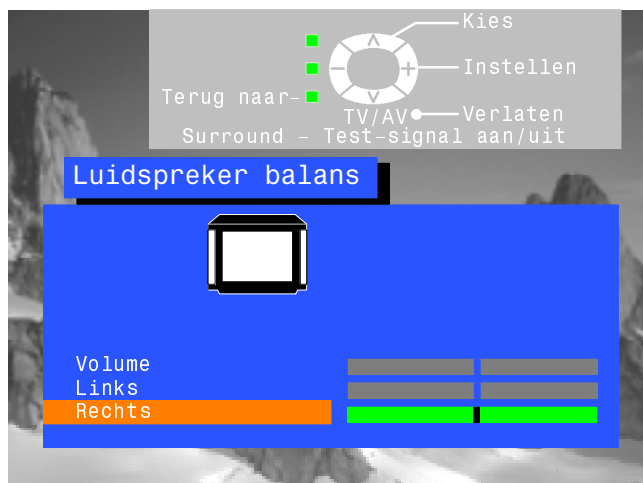

De beschikbare luidsprekerselecties zullen verschillen in overeenstemming met de gebruikte modus.



## VCR/DVD-BEDIENING

Met de afstandsbediening is het mogelijk om bepaalde functies van (bepaalde) Panasonic VCR's of DVD (Digital Versatile Disc)-apparatuur te bedienen. Niet alle VCR- and DVD-apparatuur beschikt over dezelfde functies; raadpleeg daarom de handleiding van uw apparatuur of neem contact op met uw dealer voor meer informatie.



	<p><b>Standby</b></p> <p>Toets indrukken om de VCR/DVD op standby te zetten. Toets nogmaals indrukken om hem opnieuw in te schakelen.</p>
	<p><b>VCR / DVD-schakelaar</b></p> <p>Met deze toets selecteert u of u de DVD-apparatuur of uw VCR wilt bedienen.</p>
	<p><b>Play (afspelen)</b></p> <p>Deze toets indrukken om de videoband of DVD af te spelen.</p>
	<p><b>Stop</b></p> <p>Deze toets indrukken om de videoband of DVD te stoppen.</p>
	<p><b>Skip / Fast Forward / Cue (overslaan / versneld vooruit spoelen / weergeven)</b></p> <p>Deze toets indrukken om de videoband snel vooruit te spoelen. Indien deze toets tijdens de weergave wordt ingedrukt, wordt het beeld versneld weergegeven/DVD: Eenmaal indrukken om direct naar het volgende nummer te gaan. Indien deze toets tijdens de weergave wordt ingedrukt, wordt het beeld versneld weergegeven.</p>
	<p><b>Skip / Rewind / Review (overslaan / versneld achteruit spoelen / weergeven)</b></p> <p>Deze toets indrukken om de videoband snel achteruit te spoelen. Wanneer deze toets tijdens de weergave wordt ingedrukt, wordt het beeld versneld achteruit weergegeven. DVD: Eenmaal indrukken om direct naar het vorige nummer te gaan. Indien deze toets tijdens de weergave wordt ingedrukt, wordt het beeld versneld achteruit weergegeven.</p>
	<p><b>Pause / Still (pauze / stilstaand beeld)</b></p> <p>Deze toets tijdens weergave indrukken om een "stilstaand" beeld te krijgen. Nogmaals indrukken op de normale weergave weer te starten.</p>
	<p><b>Programme Up/Down (Programmakeuze Op/Neer)</b></p> <p>Indrukken op het VCR-programma 1 plaats te verhogen of te verlagen.</p>
	<p><b>Record (opnemen)</b></p> <p>Deze toets indrukken om met opnemen te beginnen.</p>

- De Teletekst-functies kunnen verschillen per TV-station en zijn alleen beschikbaar indien het kanaal teletekst doorgeeft.
- Als de BEELD-toets wordt ingedrukt, terwijl het toestel op Teletekst staat zal de contrast-functie worden weergegeven in de vorm van een heldere blauwe balk. Druk op de ◀▶ toets om de instelling desgewenst te wijzigen.  
Als de instel-toets wordt ingedrukt terwijl het toestel op Teletekst staat, worden onderaan het scherm speciale functie-opties weergegeven.
- In Teletekst kan het geluidsvolume nog steeds worden ingesteld op het gewenste luisterniveau

## Wat is LIST-modus?

In de LIST-modus verschijnen vier verschillend gekleurde paginanummers onderin het scherm. Elk van deze nummers kan worden gewijzigd en opgeslagen in het geheugen van de TV.

## Wat is FLOF (FASTEXT)?

In de FASTEXT-modus verschijnen vier verschillend gekleurde onderwerpen onderin het scherm. Druk voor meer informatie over een van deze onderwerpen op de betreffende gekleurde toets. Deze functie biedt snelle toegang tot de informatie van de weergegeven onderwerpen.

## Wat is TOP Teletekst?

TOP Teletekst maakt het kiezen van de gewenste Teletekstpagina's sneller en korter. In feite verschijnt de gewenste pagina praktisch onmiddellijk. Druk op de toets en de pagina verschijnt.

## Hoe werkt het?

TOP gebruikt vier gekleurde toetsen, rood, groen, geel en blauw, om de volgende informatie te selecteren.

- U gaat met behulp van de blauwe toets van het ene naar het andere onderwerp (b.v. SPORT) Binnen het SPORT-onderwerp kunt u met de gele toets verschillende groepen selecteren, zoals tennis, voetbal, honkbal, etc. Wanneer de laatste groep van het blok bereikt is, gaat u met de gele toets naar het volgende blok.
- Met de groene toets selecteert u de volgende beschikbare pagina omhoog.
- Met de rode toets selecteert u de volgende beschikbare pagina omlaag.

## Wat zijn de voordelen?

- Pagina's selecteren met een enkele toetsindruk.
- Gemakkelijke, stap-voor-stap selectie van het gewenste onderwerp.
- Minder wachttijd.
- Indien er een niet bestaand paginanummer ingetoetst is, verschijnt er een vraagteken onderaan het scherm.
- Er is een pagina-statusregel onder op het scherm, zodat u altijd weet via welke toets u de gewenste informatie kunt oproepen.

TV/TEXT



## TV / Teletekst-modus

Druk de TV/TEXT-toets in.  
Het scherm geeft de Teletekst-pagina weer.  
Nogmaals indrukken wanneer u naar de TV-modus wilt terugkeren.



## Paginaselectie

Pagina's kunnen op twee manieren geselecteerd worden:  
a. Door op de Omhoog/Omlaag-toetsen te drukken om het paginanummer met één te vermeerderen of te verminderen.  
b. Door het paginanummer direct in te voeren met de toetsen 0 - 9 op de afstandsbediening

SET UP



## Normaal / Boven / Onder

Druk op de **INSTEL**-toets om de speciale functies weer te geven en vervolgens op de **groene** toets.  
Druk de **groene** toets nogmaals in om de onderste helft (BOTTOM) vergroot weer te geven.  
Door nogmaals in te drukken verschijnt de pagina weer op normale grootte (FULL).

SET UP



## Vrijgeven

Druk op de **INSTEL**-toets om de speciale functies weer te geven en vervolgens op de **rode** toets om verborgen worden, zoals quiz-antwoorden, weer te geven. Nogmaals indrukken om deze tekst weer te verbergen.



## Rode/Groene/Gele/Blauwe toetsen

In de TOP- of FASTEXT-modus corresponderen deze toetsen met de verschillend gekleurde onderwerpen. In de LIST-modus komen ze overeen met de verschillend gekleurde paginanummers.

STR



## Tabel-opslag

In de LIST-modus kunnen de vier paginanummers alleen worden gewijzigd voor de kanaalposities 1 - 25. Druk hiertoe een van de gekleurde toetsen in en voer het nieuwe programmanummer in. Voor het wijzigen van de kleur van de paginanummering de **STR**-toets indrukken en ingedrukt houden.



Het is niet mogelijk komeenanderprogrammaseselecterentijdenseenNieuwsflits,NieuwswijzigingofSub-GecodeerdePaginatoegang.

HOLD



## HOLD-toets

Indrukken voor het in beeld laten van een teletekstpagina tijdens het bekijken van informatie die meerdere pagina's beslaat.

F.P.



## Voorkeuropagina (F.P.)

Met deze functie kunt u de door u meest gebruikte pagina in het geheugen opslaan, om hem direct te kunnen oproepen. Voor het opslaan van een dergelijke pagina moet de TV in de LIST-modus staan en moet de TV op een programma tussen 1 en 25 staan. Druk op de **BLAUWE** toets, kies het nummer van de gewenste pagina en houd de **STR** toets ingedrukt. Het paginanummer is nu in het geheugen opgeslagen. Druk op de **F.P.**-toets om deze pagina weer op te roepen.

## Scherm verversen

Druk op de **INSTEL**-toets om de speciale functies weer te geven en vervolgens op de **gele** toets om TV te kijken terwijl een Teletekst-pagina wordt opgezocht. Zodra de pagina is gevonden, wordt het paginanummer linksboven in het scherm weergegeven. Druk de **gele** toets in om de pagina te bekijken. De **TV/TEXT** toets indrukken om naar het normale TV-programma terug te keren.

SET UP



### Nieuwsflits

Wanneer een nieuwsflitspagina geselecteerd is drukt u op de **INSTEL**-toets, **gele** toets om het TV-beeld te bekijken. Zodra de gewijzigde informatie wordt ontvangen, zal die op het scherm worden weergegeven.

De **gele** toets indrukken om de Nieuwsflits weer te geven.

De **TV/TEXT** toets indrukken om naar het normale TV-programma terug te keren.

### Verversen

Druk op de **INSTEL**-toets, **gele** toets om de gewijzigde informatie op bepaalde pagina te bekijken.

Zodra de gewijzigde informatie, wordt het paginanummer linksboven in het scherm weergegeven. Druk de **gele** toets in om de pagina te bekijken.

De **TV/TEXT** toets indrukken om naar het normale TV-programma terug te keren.

## Sub-Gecodeerde Pagina-Toegang

SET UP



Als de Teletekst-informatie voor één pagina te veel is, kan het soms even duren voordat automatisch de sub-pagina verschijnt die u wilt raadplegen. Het is mogelijk om de gewenste sub-pagina in te toetsen en te blijven kijken naar het normale programma, totdat de juiste sub-pagina is gevonden. Selecteer de gewenste pagina met behulp van de toetsen 0 - 9.

Druk op de **INSTEL**-toets en vervolgens de **blauw** toets; Rechtsboven in het scherm wordt T\*\*\*\* weergegeven.

Toets het gewenste sub-paginanummer in voordat het T\*\*\*\* uit beeld verdwijnt. Om pagina 6 te kiezen, moet 0, 0, 0 en 6 worden ingevoerd.

In de LIST-positie verschijnt een 'T' in het huidige hokje onderaan het scherm.

Druk de **gele** toets in om een normaal TV-programma te bekijken. (Druk in de LIST-modus op de **INSTEL**-toets en vervolgens op de **gele** toets).

Als de pagina beschikbaar is, drukt u de gele toets in om de pagina te bekijken. Voer één van de volgende handelingen uit om de pagina te verwijderen:

- Druk op **SET UP**.
- Selecteer een nieuw paginanummer
- De **TV/TEXT** toets indrukken om naar het normale TV-programma terug te keren.

INDEX



## Index

Druk de **INDEX**-toets in om terug te keren naar de hoofdindex-pagina.

Afhankelijk van hoe de informatie verzonden wordt, moet u wellicht meerdere malen deze toets indrukken om terug te keren naar de hoofdindex.

# AUDIO-/VIDEO (AV)-AANSLUITINGEN

## Voorzijde: AV3 Audio/Video (RCA) en Hoofdtelefoonaansluitingen



Indrukken en loslaten om te openen

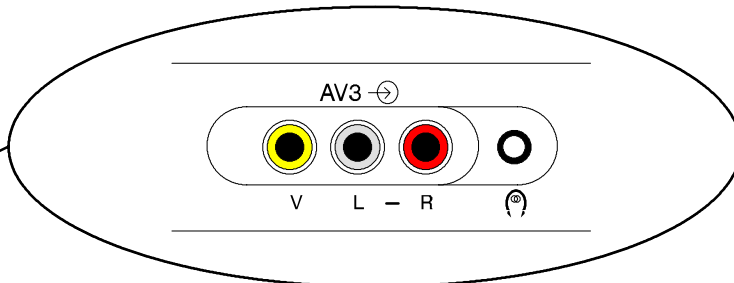

Video V-ingang

Audio-uitgang naar L/R-aansluitingen

RCA-videokabel

2 x RCA-audiokabels

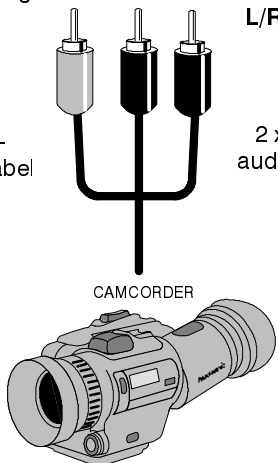

Uitvoer van hoofdtelefoonaansluiting



3,5 mm stereo jack-connector

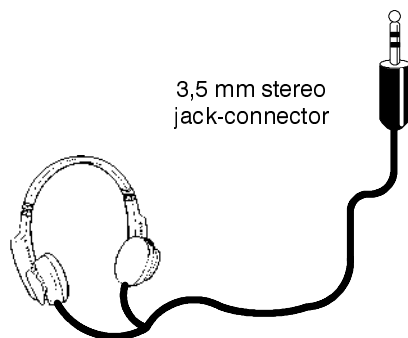

STEREO HOOFDTELEFOON met 3,5 mm jack-connector

### Opmerking:

De weergegeven extra apparatuur en kabels worden niet meegeleverd met dit TV-toestel.

## ■ SCART-aansluitspecificatie

### AV1 21-pens SCART-connector

Earde	21	-	20	CVBS in (video)
CVBS uitgang (video)	19	-	18	RGB status aarde
CVBS aarde	17	-	16	RGB-status
Rood in	15	-	14	Aarde
Rood aarde	13	-	12	....
Groen in	11	-	10	....
Groen aarde	9	-	8	CVBS-status
Blauw in	7	-	6	Audio in (L)
Blauw aarde	5	-	4	Audio aarde
Audio uit (L)	3	-	2	Audio in (R)
Audio uit (R)	1	-		

Geschikte invoer voor AV1: RGB (Rood/Groen/Blauw).

### AV2 21-pens SCART-connector

Earde	21	-	20	CVBS in (video)
CVBS uitgang (video)	19	-	18	Aarde
CVBS aarde	17	-	16	....
S.C. - in	15	-	14	Aarde
Aarde	13	-	12	....
....	11	-	10	Q-Link data
Aarde	9	-	8	CVBS-status
....	7	-	6	Audio in (L)
Aarde	5	-	4	Audio aarde
Audio uit (L)	3	-	2	Audio in (R)
Audio uit (R)	1	-		

AV2-pen 15 en -pen 20 zijn afhankelijk van het schakelen tussen AV2 S-VHS/Video.

## AUDIO-/VIDEO (AV)-AANSLUITINGEN

### Achterzijde: AV1/AV2(S) 21-pens SCART en RCA Audio uitgangen

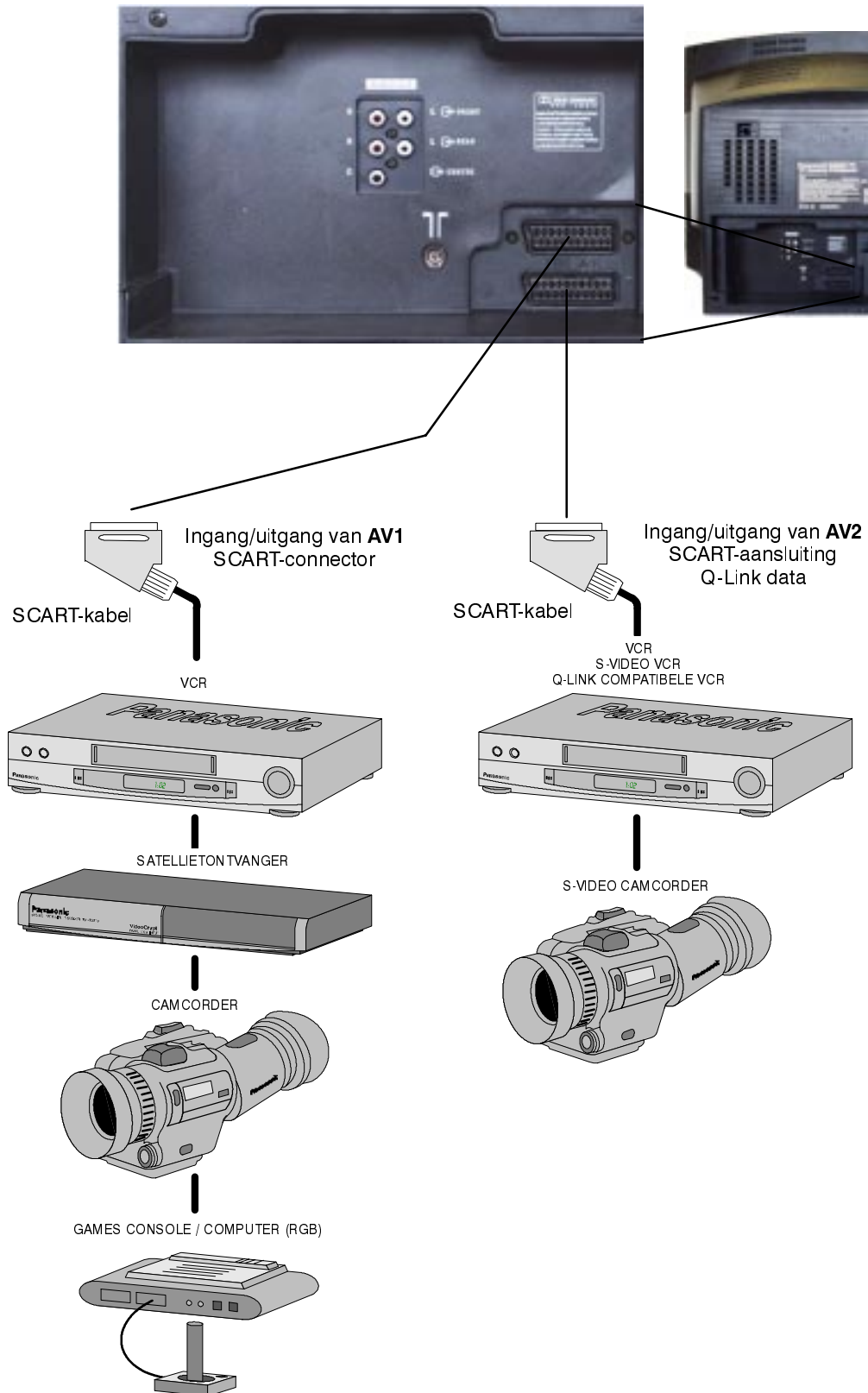

#### Opmerkingen:

De weergegeven extra apparatuur en kabels worden niet meegeleverd met dit TV-toestel.  
Computer met TTL-uitgang (5 V) niet aansluiten op dit toestel.

## Geluidswaergave uit d.m.v. externe versterkers en luidsprekers

De geluidswaergave-aansluitingen aan de achterkant van de TV maken het mogelijk dat u uw eigen geluidswaergave-systeem kunt samenstellen d.m.v. extra externe versterkers en luidsprekers. De inwendige luidspreker kan uitgeschakeld worden in het omgevingsmenu.

Uitwendige voorste luidsprekers, die aangesloten zijn op een extra versterker

De externe middenluidspreker en achterluidsprekers aangesloten op een extra versterker.

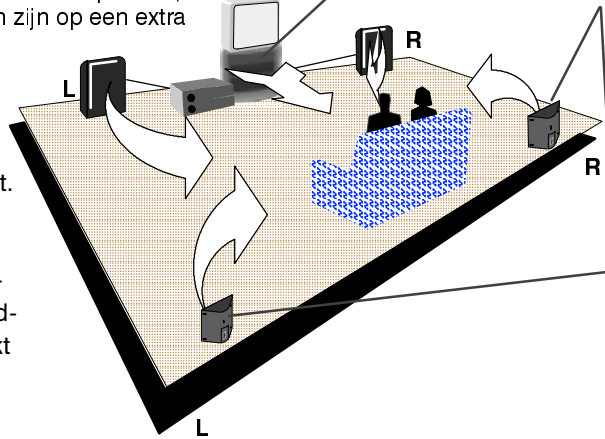





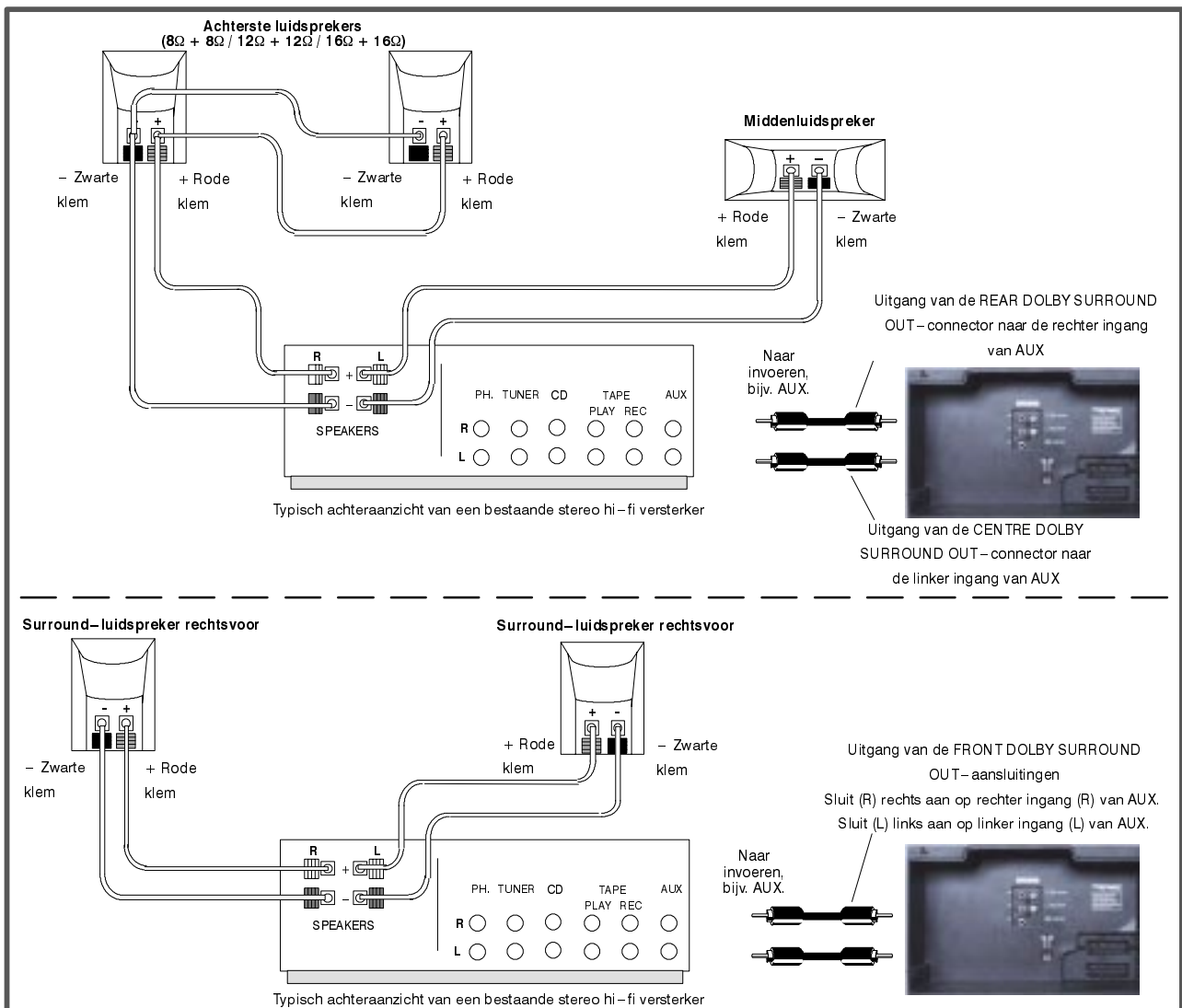

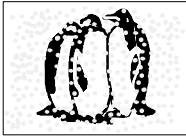
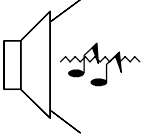
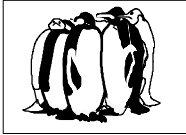
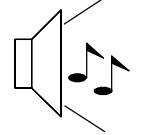
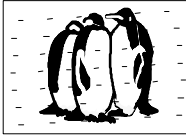
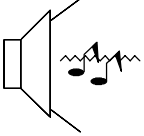
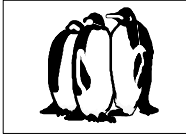
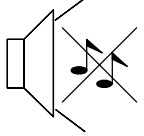

### Opmerkingen:

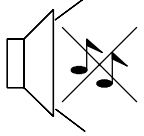
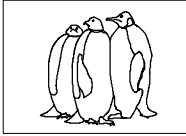
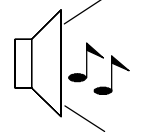
Schakel de interne luidspreker uit. Selecteer Pro Logic Normal voor een volledig Pro Logic-systeem. (Bij deze instelling kan – met behulp van de front- en middenluidsprekers – ook **3 Stereo** gebruikt worden).

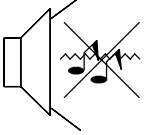

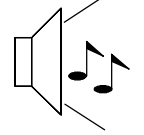
# STORINGSTABEL

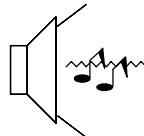
Symptomen		Controles
Beeld	Geluid	
 Sneeuwbeeld	 Vervormd geluid	Richting, plaats en/of aansluiting(en) van antenne niet goed.
 Dubbel beeld	 Normaal geluid	Richting, plaats en/of aansluiting(en) van antenne niet goed.
 Interferentie	 Vervormd geluid	Elektrische apparatuur Auto's/motorfietsen Fluorescentieverlichting  Overschakelen op PN-R in Beeldmenu om beeldruis te verminderen
 Normaal beeld	 Geen geluid	Volume-niveau  Geluid onderdrukt
 Geen beeld	 Geen geluid	TV ingesteld op AV-modus Netstekker niet in het stopcontact Niet ingeschakeld Beeld- en geluidinstellingen staan op minimaal niveau Controleer of de TV op standby staat
 Geen kleur	 Normaal geluid	Kleurinstellingen staan op minimaal niveau afgesteld
 Slecht of vervormd beeld	 Zwak of geen geluid	Stel kanaal (kanalen) opnieuw af
 Kleurvlekken	 Normaal geluid	Magnetische interferentie van niet afgeschermd apparatuur.  TV verplaatst terwijl hij AAN stond, schakel de TV gedurende 30 minuten uit.
 Normaal beeld	 Zwak of geen geluid	Geluidontvangst kan verslechterd zijn.  Zet de MPX-instelling (Geluid-menu) op Mono totdat de ontvangst verbetert.

## TER INFORMATIE

### ■ Service

Raadpleeg eerst de storingstabel op de voorgaande pagina's om vast te stellen wat de symptomen van eventuele problemen zijn alvorens assistentie in te roepen. Voor assistentie kunt u contact opnemen met uw Panasonic-leverancier, waarbij u het modelnummer en het serienummer dient op te geven (staan beide achter op uw TV-toestel vermeld.)

### ■ TV-Spelen/Huiscomputers

Langdurig gebruik van TV-spelen/huiscomputers kan bij ieder TV-toestel een permanente "schaduw" op het beeldscherm tot gevolg hebben. Dit soort onherstelbare beeldbuis-beschadiging kan tot een minimum worden beperkt als de volgende punten in acht worden genomen:

- Het helderheid- en contrast-niveau zo laag mogelijk afstellen.
- Laat de TV, tijdens het gebruik in combinatie met TV-spelen of huiscomputers, niet onbeperkt aanstaan.
- Bovengenoemde beeldbuis-beschadigingen worden niet als een normaal ontstaan defect beschouwd en worden als zodanig niet binnen de Panasonic garantie voorwaarden gedekt.

### ■ Geheugen laatste positie

Bepaalde functies hebben een geheugen voor de laatste ingestelde positie. De aanwezige instellingen bij het uitzetten van het toestel zijn ook de instellingen bij het weer inschakelen van de TV:

Programma	Kleurschakering
OSD-Taal	(Alleen M.NTSC / NTSC )
AV-positie	Contrast
Volume	Scherpte
MPX	Aspect
Lage tonen	Standby
Hoge tonen	AI (kunstmatige intelligentie) (Beeld & geluid)
Balans	Kleur
Kleurbalans	Helderheid
Status	Decoder (AV2)
P-NR	Teletekst-modus
Modus	Q-Link
Surround Stand	Surround afstand
Surround luidspreker balans	

### ■ Inslaapfunctie

Indien het toestel niet uitgezet is wanneer een TV-station stopt met uitzenden, gaat het na 30 minuten automatisch over in de standby-modus. Deze functie werkt niet wanneer het toestel in de AV-modus staat.

## SPECIFICATIES

		TX-28LDP4F
<b>Netvoeding</b>		220 - 240V 50Hz A.C.
<b>Stroomverbruik</b>		90W
<b>Stroomverbruik in standby</b>		1,8W
<b>Beeldbuis</b> Zichtbare diagonaal		66 cm
<b>Audio-uitgangsvermogen</b> Muziekvermogen		2 x 20W, 8Ω impedantie
<b>Afmetingen</b>	H	596,5 mm
	W	778,0 mm
	D	481,0 mm
<b>Gewicht (kg)</b>		32
<b>Ontvangstsystemen/ Bandnaam</b>		<b>PAL B, G, H, I, SECAM B,G SECAM L/L'</b> VHF E2 - E12 VHF A - H (ITALY) CATV (S01 - S05) CATV S11 - S20 (U1 - U10) VHF H1 - H2 (ITALY) UHF E21 - E69 CATV S1 - S10 (M1 - M10) CATV S21 - S41 (Hyperband)
		<b>PAL D,K, SECAM D,K</b> VHF R1 - R2 VHF R6 - R12 VHF R3 - R5 UHF E21 - E69
		<b>PAL525/60</b> Weergave van NTSC uit bepaalde PAL – videorecorders (VCR's) <b>M.NTSC</b> Afspelen van NTSC 4.43 MHz Videorecorders (VCR) <b>NTSC (Uitsluitend AV-ingang)</b> Afspelen van NTSC Videorecorders (VCR)
<b>Antenne - achter</b>		UHF / VHF
<b>Hoofdtelefoon - voor</b>		3,5mm, 8Ω impedantie
<b>AV - achter</b>		<b>AV1</b> - 21-pens aansluiting - Audio/Video in/uit, RGB in <b>AV2</b> - 21-pens aansluiting - Audio/Video in/uit, S-Video in, Q-Link
<b>Dolby Omgevingsvelduitvoer – achter</b>		5 x Dolby Omgevingsvelduitvoer RCA
<b>AV - voor</b>		<b>AV3</b> 2 x RCA Audio in, 1 x RCA Video in

De specificaties kunnen zonder nadere aankondiging worden gewijzigd. De vermelde gewichten en afmetingen zijn bij benadering opgegeven.

Dolby en het  zijn handelsmerken van Dolby Laboratories. Gefabriceerd met vergunning van Dolby Laboratories.

Cher client Panasonic,  
Bienvenue dans la famille des utilisateurs de produits Panasonic. Nous espérons que ce téléviseur couleur vous procurera des années de joie. Cet appareil étant extrêmement sophistiqué, nous vous recommandons de vous reporter tout d'abord au guide de mise en route rapide avant de prendre connaissance du mode d'emploi complet que vous devrez conserver soigneusement à des fins de référence ultérieure.

## TABLE DES MATIERES

<b>Avertissements et précautions</b> .....	30	<b>Pro Logic mode</b> .....	48
<b>Guide de mise en route rapide</b> .....	31	<b>Mode Simulé</b> .....	49
<b>Commandes principales</b> .....	32	<b>Niveau (HP)</b> .....	49
<b>Utiliser les menus sur écran</b> .....	33	<b>Fonction Magnétoscope/Lecteur de vidéodisque DVD</b> .....	50
<b>Menu Image</b> .....	34	<b>Fonction Télétex</b> .....	51
<b>Menu Son</b> .....	35	<b>Connexions audio/vidéo (AV)</b> .....	53
<b>Menu Configuration</b> .....	36	Via les prises avant AV3 audio/vidéo (RCA) et la prise de casque .....	53
<b>Menu Réglage</b> .....	37	Brochage des prises PERITEL et S-Vidéo .....	53
<b>Menu Réglage - Edition des programmes</b> .....	38	Via les prises arrière (PERITEL) 21 broches AV1 / AV2 et la prise de sortie audio RCA .....	54
<b>Menu Réglage - Configuration automatique</b> .....	42	Sortie Audio pour haut-parleurs et amplificateurs externes .....	55
<b>Menu Réglage - Réglage manuel</b> .....	43	<b>Diagnostic des pannes</b> .....	56
<b>Langue OSD</b> .....	44	<b>Informations générales</b> .....	57
<b>Liaison Q-Link</b> .....	45	<b>Caractéristiques</b> .....	57
<b>Sélection et configuration AV</b> .....	46		
<b>Menu Surround</b> .....	47		

## AVERTISSEMENTS ET PRÉCAUTIONS

- Ce téléviseur est conçu pour fonctionner sur un réseau de 220-240 V, 50 Hz, C.A.
- N'exposez jamais le téléviseur à la pluie ou à une source d'humidité excessive, des chocs électriques ou même un risque d'incendie pourrait en résulter et endommager l'appareil.
- **ATTENTION : HAUTE TENSION !!!**  
Ne retirez jamais le couvercle arrière pour ne pas laisser sans protection les pièces sous tension. Le téléviseur ne contient aucune pièce interne réparable par l'utilisateur.
- Evitez d'exposer le téléviseur directement aux rayons du soleil ou à toute autre source de chaleur.
- L'interrupteur marche/arrêt de ce modèle ne déconnecte pas totalement le téléviseur de l'alimentation secteur. Débranchez la fiche de la prise murale si le téléviseur ne doit pas être utilisé pendant une période de temps prolongée.
- **ENTRETIEN DE L'ÉBÉNISTERIE ET DU TUBE CATHODIQUE**  
Débranchez la fiche de la prise murale. Nettoyez l'ébénisterie et le tube cathodique à l'aide d'un chiffon doux légèrement humide et d'un détergent non abrasif. N'utilisez pas de produits de nettoyage à base de benzol ou de pétrole. Manipulez l'écran du téléviseur avec soin, car celui-ci peut produire de l'électricité statique.
- Une ventilation suffisante doit être prévue afin d'éviter une éventuelle détérioration des composants électroniques. Il faut prévoir au moins un espace de 5 cm tout autour du téléviseur, même si celui-ci est placé dans un meuble ou entre des étagères.

# GUIDE DE MISE EN ROUTE RAPIDE

Vérifiez que vous disposez bien des accessoires suivants



Télécommande  
(EUR511200)



Piles pour télécommande  
(2 x R6 (UM3))

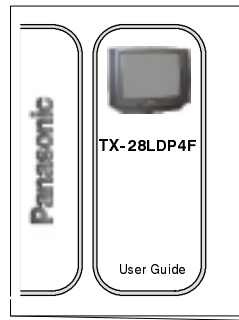

Mode d'emploi TQB8E2581

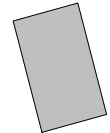

Garantie couvrant le  
téléviseur

## Piles pour télécommande

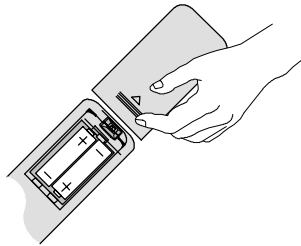

- Assurez-vous que les piles sont correctement installées.
- Ne mélangez pas piles neuves et piles usées. Retirez immédiatement les piles usées.
- N'utilisez pas de piles de types différents, c.-à-d. des piles alcalines et au manganèse, ou des piles rechargeables (Ni-Cad).

## GUIDE DE MISE EN ROUTE RAPIDE

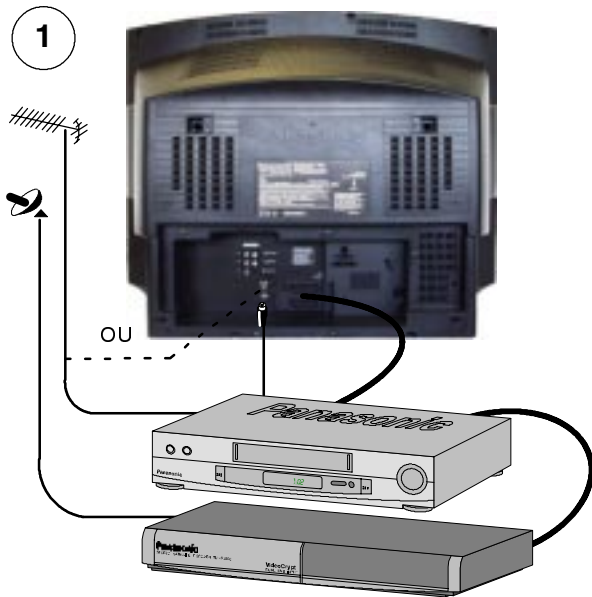

Branchez l'antenne et raccordez l'équipement auxiliaire

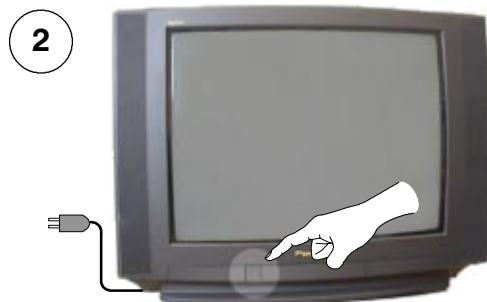

Commencez par vous assurer que le magnétoscope est en mode Veille, puis branchez et allumez le téléviseur.



La configuration se fait automatiquement, les chaînes sont identifiées et mémorisées. Si un magnétoscope compatible est connecté à la prise AV2, les paramètres de programme seront téléchargés dans le magnétoscope par l'intermédiaire de la liaison Q-Link (page 45).

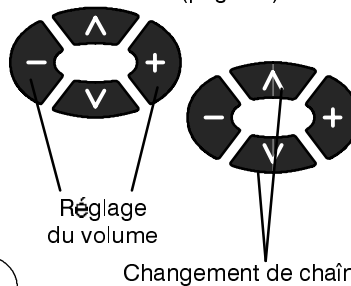

Si vous installez un magnétoscope compatible à la nouvelle liaison Q-Link, vous pouvez maintenant l'allumer. Les paramètres de réglage téléchargés correspondront à ceux du téléviseur. Si vous installez un magnétoscope compatible à la liaison NEXTVIEWLINK, vous devrez commander manuellement le téléchargement. Consultez le mode d'emploi du magnétoscope pour les détails.

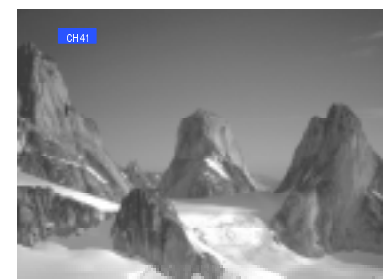
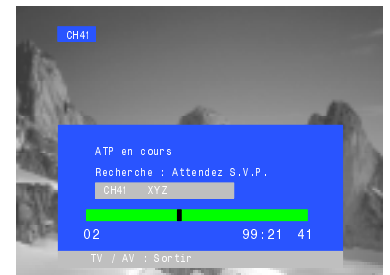
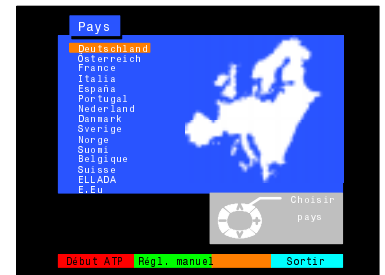

- Si le magnétoscope n'a pas accepté les données téléchargées du téléviseur, vous devrez peut-être sélectionner l'option Téléchargement du menu du magnétoscope.
- Si la liaison Q-Link ne fonctionne pas correctement, vérifiez qu'elle est connectée à la prise AV2 du téléviseur, que le câble PÉRITEL est bien du type "Full Function" et que le magnétoscope est bien compatible aux technologies Q-Link, NEXTVIEWLINK ou similaire. Adressez-vous à votre revendeur pour en savoir plus.
- Pour plus de renseignements sur la liaison Q-Link et l'équipement de connexion, voir les pages 45, 53 et 54.



## COMMANDES PRINCIPALES : FAÇADE ET TÉLÉCOMMANDE

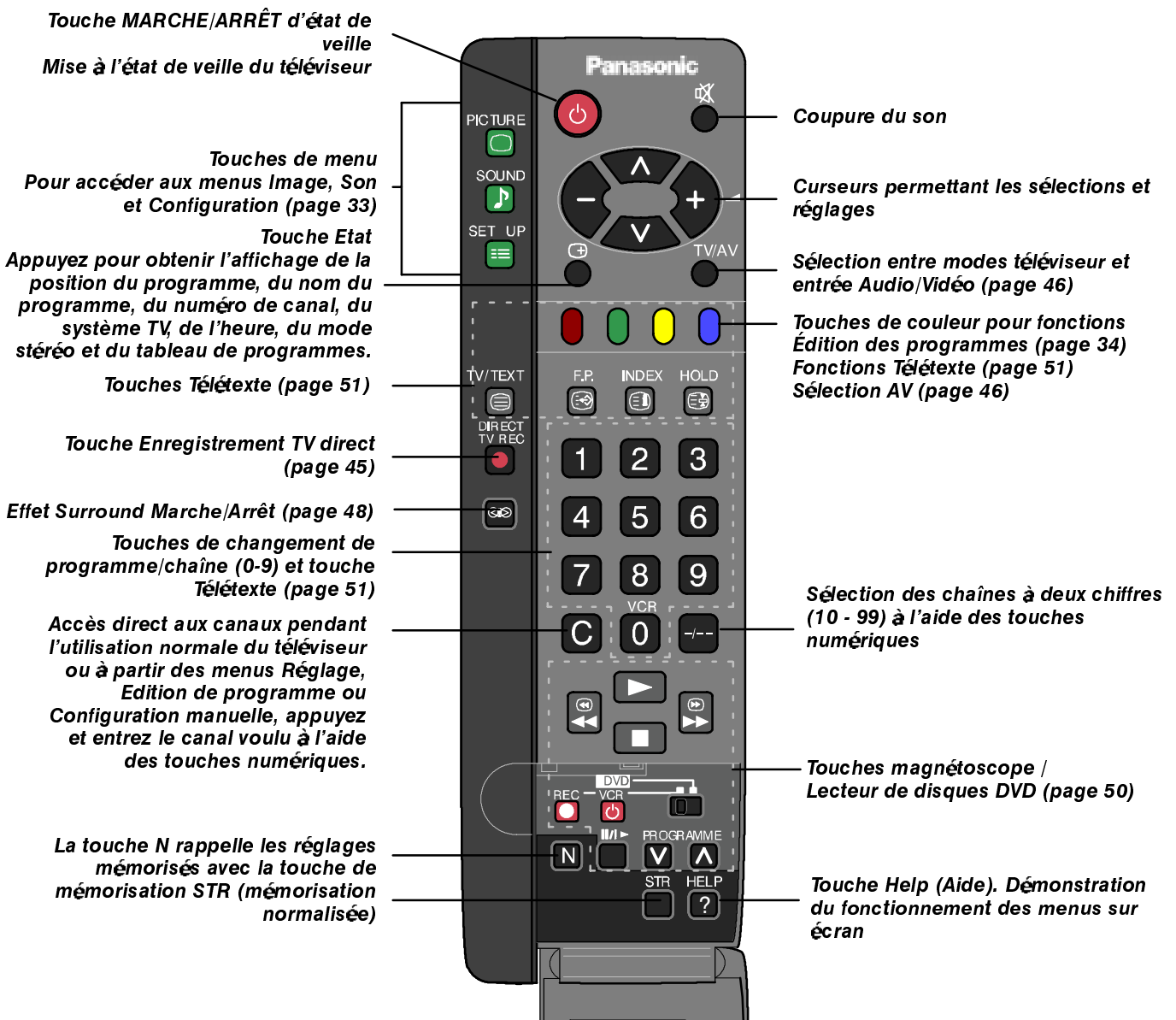
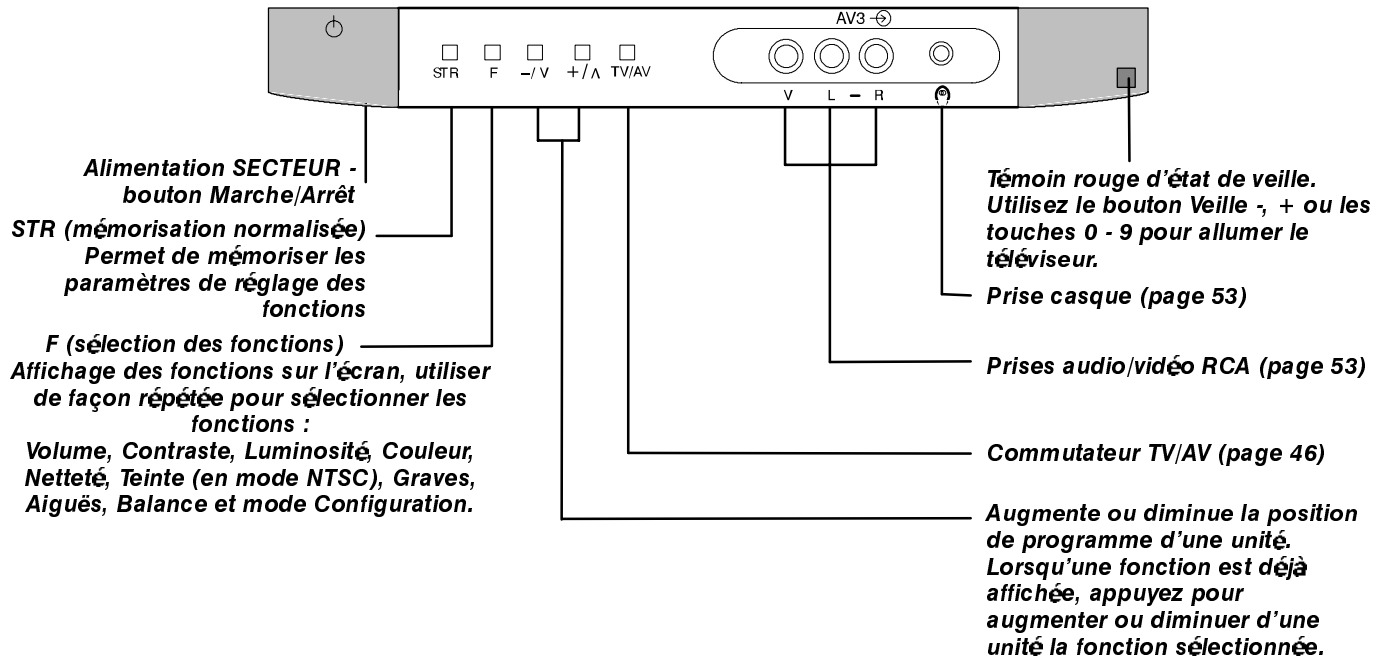

## UTILISER LES MENUS SUR ECRAN

Ce téléviseur est équipé d'un système évolué de menus à affichage sur écran qui vous permettent d'accéder aux réglages et aux options.

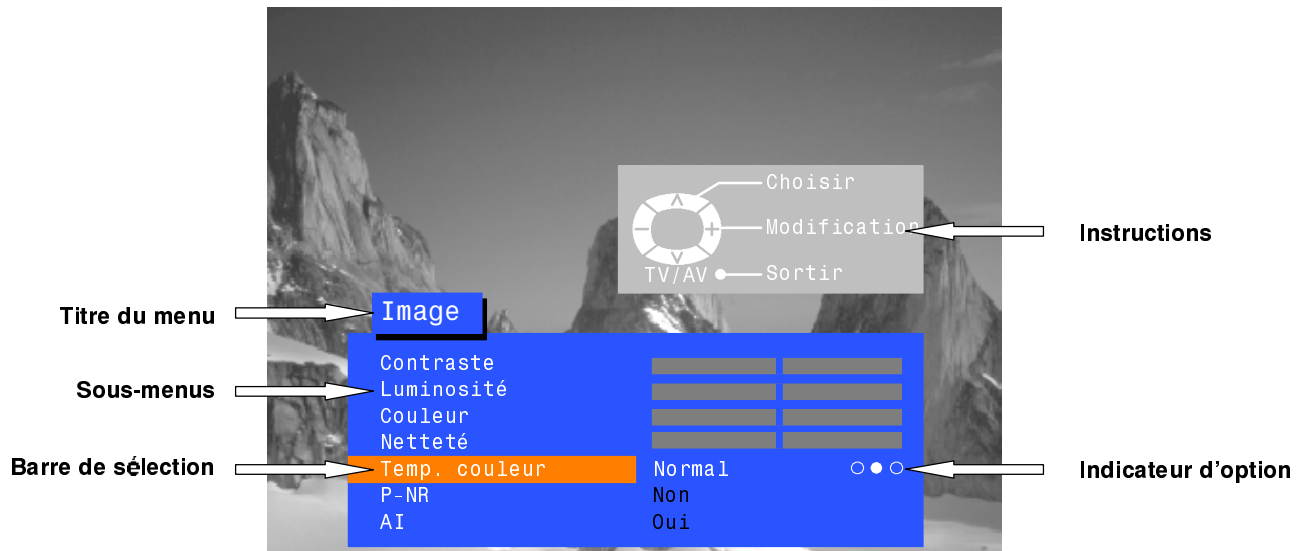

Certaines options, comme **Contraste**, **Luminosité**, **Couleur** et **Netteté** permettent d'augmenter ou de réduire le niveau.

Certains options, comme l'option **Minuterie veille**, vous demandent de faire un choix.

Certaines options, comme le menu **Configuration**, conduisent à un autre menu.

Les touches **IMAGE**, **SON** et **CONFIGURATION** sont utilisées pour ouvrir les menus principaux et pour revenir au menu précédent.



Les touches de curseur haut et bas permettent de déplacer le curseur verticalement sur les menus.

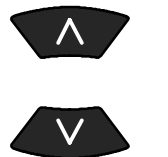

Les curseurs gauche et droit permettent d'accéder aux menus, d'ajuster les niveaux ou de sélectionner les différentes options.



La touche **STR** permet de mémoriser les paramètres après avoir effectué un réglage ou réglé l'état d'une option.



La touche **TV-AV** permet de sortir du système de menu et de revenir à l'écran TV normal.



La touche **HELP** démontre le fonctionnement des menus disponibles. Appuyez sur la touche **HELP** et sélectionnez l'une des options.

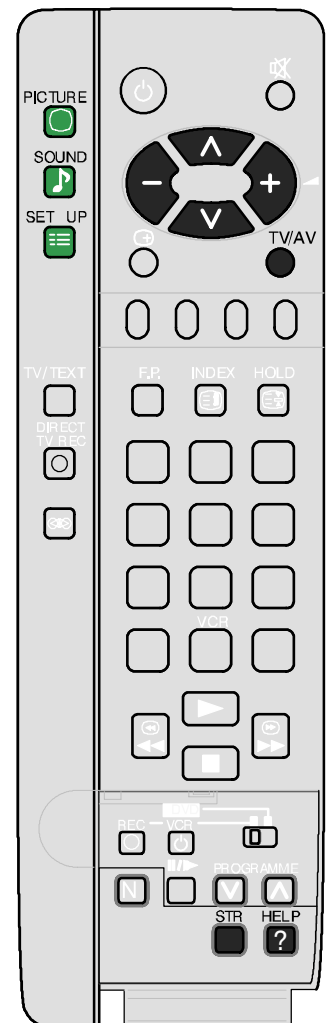

# MENU IMAGE

Ce menu vous permet d'effectuer tous les réglages de qualité de l'image.

Ouvrez le menu Image

Sélectionnez l'option de votre choix

Augmentez ou réduisez les niveaux ou réglez l'état des options

Appuyez sur la touche TV/AV pour sortir du menu Image.

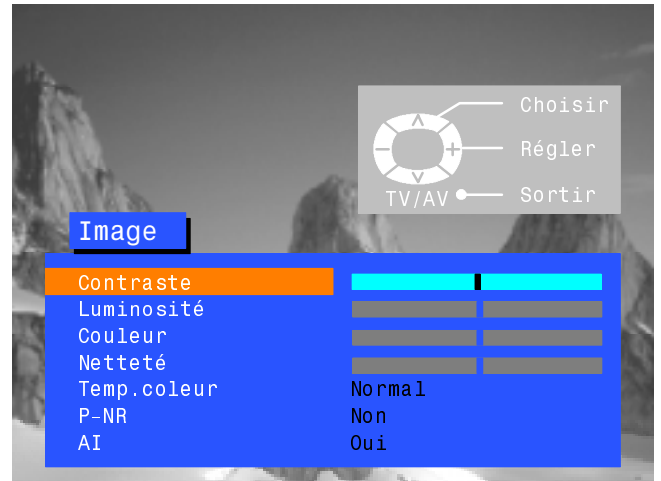
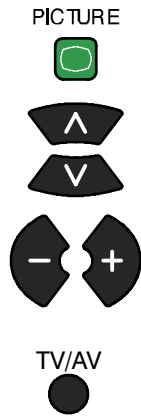

## Contraste

## Luminosité

## Couleur

## Netteté

## Teinte

Les niveaux de contraste, luminosité, couleur et netteté peuvent être réglés selon vos préférences.

Le réglage de la teinte n'apparaîtra en tant qu'option de menu que si une source de signal NTSC est connectée au téléviseur, pour vous permettre de régler la teinte.

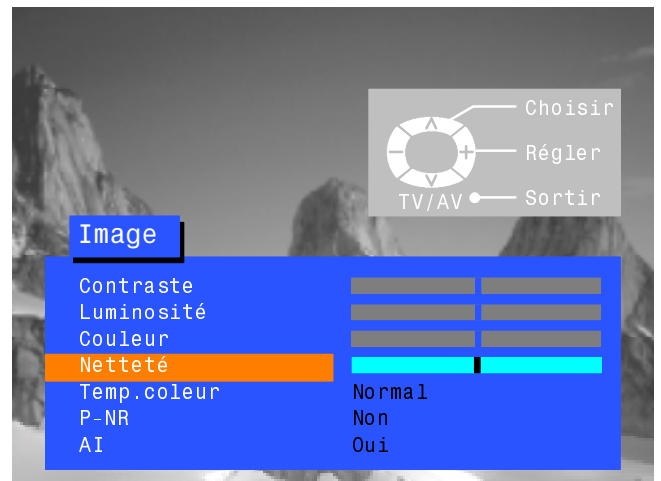

## Balance couleur



Le réglage d'équilibrage des couleurs vous permet de régler la couleur dominante de l'image.

## P-NR



P - NR réduit automatiquement les parasites indésirables.

## AI



Le réglage AI analyse automatiquement l'image reçue et lui applique un traitement pour améliorer le contraste, la profondeur de champ et la vivacité des couleurs.



## MENU SON

Le menu Son vous permet de régler tous les aspects du son selon vos préférences.

Ouvrez le menu Son

Sélectionnez l'option de votre choix

Augmentez ou diminuez les niveaux ou réglez l'état des options

Appuyez sur la touche TV/AV pour sortir du menu Son

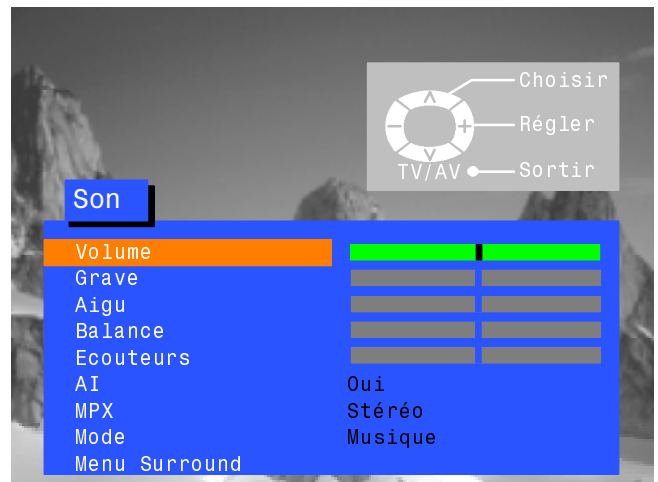
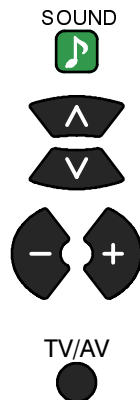

### Volume

Le réglage Volume vous permet de régler le niveau de volume général.

### Graves

Le réglage Graves vous permet d'accentuer les fréquences les plus basses et peut être augmenté ou diminué.

### Aiguës

Le réglage Aiguës vous permet d'accentuer les fréquences les plus hautes et peut être augmenté ou diminué.

### Balance

(Accessible en fonction du mode de son).

La balance agit sur les niveaux sonores entre les haut-parleurs droit et gauche. Cela permet de régler les niveaux sonores entre les haut-parleurs en fonction de la position d'écoute.



Le volume du casque peut être ajusté indépendamment des haut-parleurs du récepteur, permettant ainsi à chacun de régler le volume d'écoute selon ses préférences.

### AI



Le réglage AI analyse automatiquement le signal de son reçu et lui applique un traitement pour réduire le niveau de bruits parasites et obtenir la tonalité optimale pour le programme visionné.

### MPX



MPX est habituellement réglé en mode Stéréo pour offrir la meilleure reproduction sonore. En cas de dégradation de la réception ou d'indisponibilité du service, nous vous recommandons de passer en mode Mono. Les modes Mono (M1) et (M2) peuvent être sélectionnés si des signaux correspondants sont transmis.

### Mode



(Accessible en fonction du mode de son).

Le son peut être amélioré durant les modes Musique ou Parole en sélectionnant la fonction appropriée.

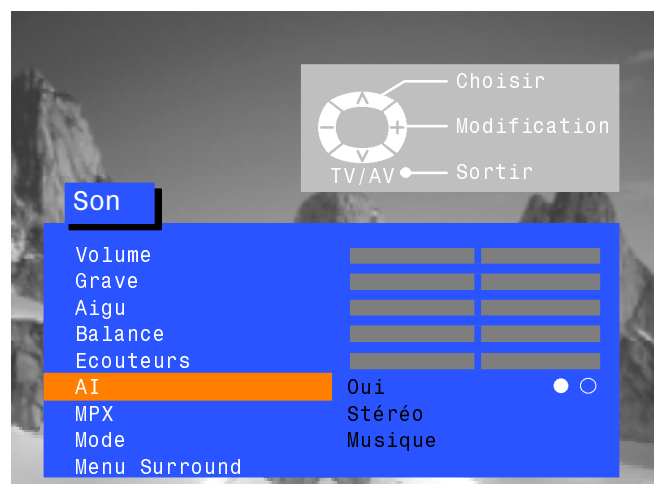
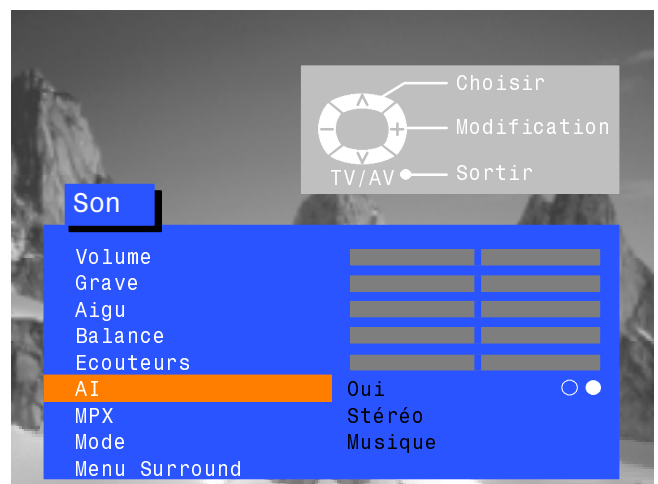

### Menu Surround

Permet d'accéder au menu surround Dolby Pro Logic détaillé en page 47.

# MENU CONFIGURATION

Le menu Configuration vous permet d'accéder à diverses fonctions évoluées, ainsi qu'au menu Réglage.

Ouvrez le menu Configuration



Sélectionnez l'option de votre choix



Augmentez ou diminuez les niveaux ou réglez l'état des options



Appuyez sur la touche TV/AV pour sortir du menu Configuration

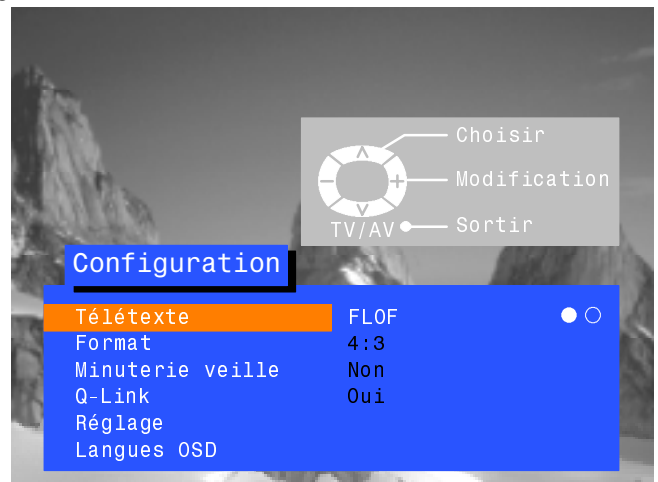

● ○  
**Télétexte**

L'option **Télétexte** vous permet de choisir entre les modes TOP/FLOF ou LIST (page 51).

● ○  
**Aspect**

**Aspect** vous permet de voir des programmes en format grand écran avec le ratio d'aspect correct (16 : 9).

● ○ ○ ○ ○ ○ ○ ○  
**Minuterie de veille**

La minuterie de veille permet de sélectionner l'heure de coupure du téléviseur sur une plage de 0 à 90 minutes, à intervalles de 15 minutes.

○ ●  
**Liaison Q-Link**

La liaison Q-Link vous permet d'activer ou de désactiver la communication de données avec un magnétoscope compatible (page 45).

**Menu Réglage**

Le menu **Réglage** vous donne accès à de nombreuses autres fonctions dont : Edition des programmes, Fonction ATP, Réglage fin, Système de couleur et Volume (page 37).

**Langue OSD**

Le menu **Langue OSD** vous permet de changer la langue utilisée sur tous les menus d'écran (page 44).

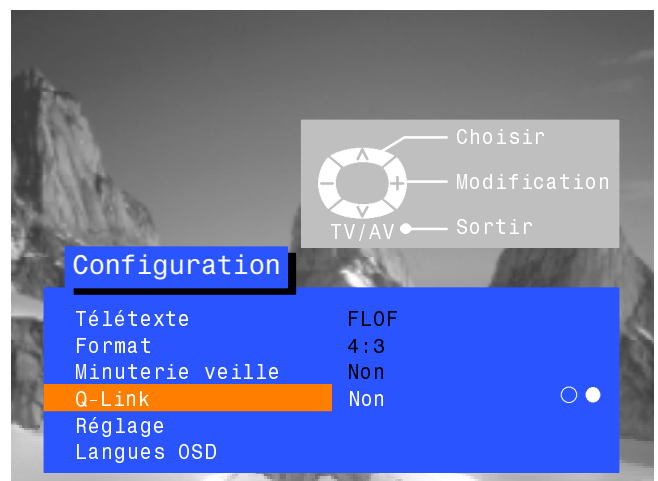
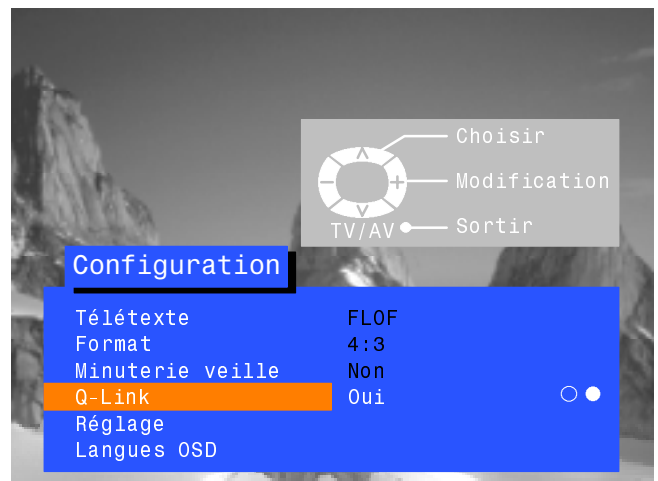

# MENU RÉGLAGE

Le menu Réglage vous permet d'accéder aux menus Réglage manuel, Réglage automatique et Réglage fin.

Ouvrez le menu Configuration

CONFIGURATION



Allez au menu Réglage



Entrez dans le menu Réglage



Sélectionnez l'option de votre choix



Augmentez ou diminuez les réglages, réglez l'état des options ou accédez à un autre menu.



Appuyez sur la touche TV/AV pour sortir.

TV/AV

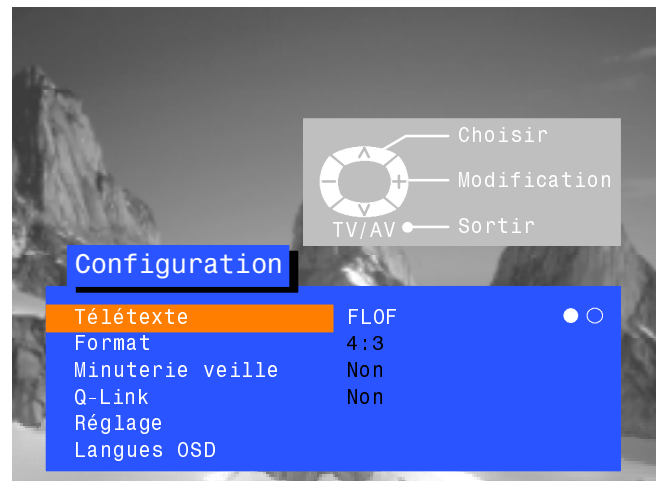

## Prog. sélection

L'accès au menu Edition des programmes vous permet de déplacer, d'insérer, d'effacer, de nommer et de bloquer les chaînes et d'accéder au système TV (page 38).

## Recherche auto

Le menu Configuration automatique vous permet de reconfigurer automatiquement votre téléviseur (page 42).

## Réglage manuel

Le menu Réglage manuel vous permet de régler manuellement les positions de programmes individuels (page 43).

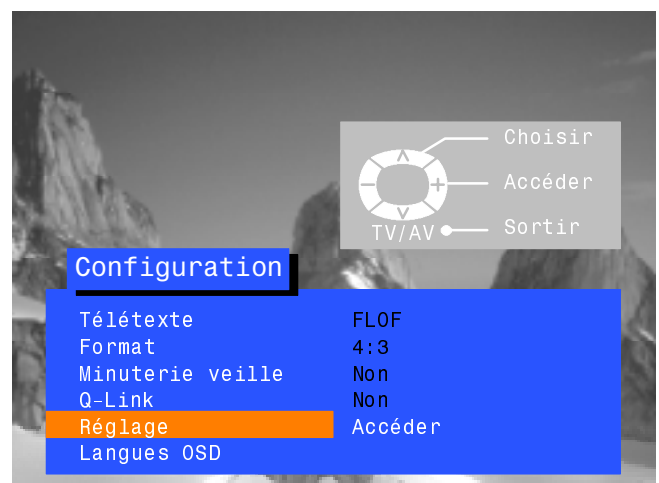

## Réglage fin

Cette option vous permet d'effectuer le réglage d'accord fin des chaînes.

## Système couleur



Le menu Système couleur vous permet de choisir le standard de transmission correct.

## Volume

Vous permet de régler le niveau de volume de chaque chaîne individuelle.

## Décodeur (AV2)



Cette option est utilisée quand un décodeur est connecté via AV2. La mettre à l'état ACTIVÉ si un signal codé doit être décodé par le décodeur. La mettre à l'état désactivé après l'utilisation.

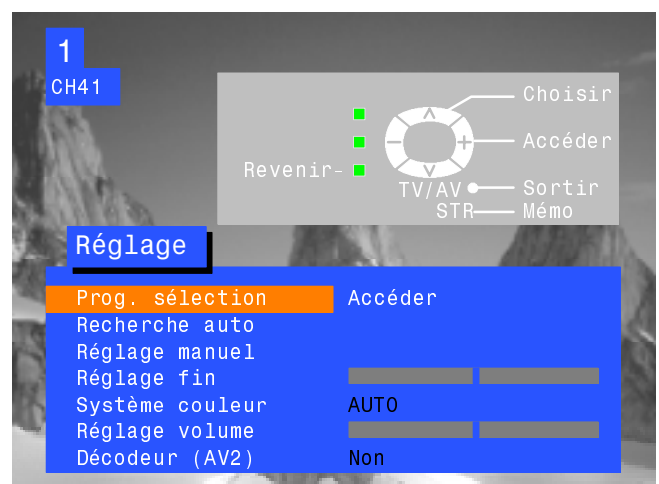

# MENU RÉGLAGE - ÉDITION DES PROGRAMMES

Le menu Édition des programmes vous permet d'ajuster les réglages de position des programmes.

Ouvrez le menu Configuration

CONFIGURATION



Allez au menu Réglage



Entrez dans le menu Réglage



Allez au menu Édition des programmes



Entrez dans le menu Édition des programmes



Effectuez les changements voulus (reportez-vous aux sections suivantes)

Appuyez sur la touche STR pour mémoriser les changements

STR



Appuyez sur la touche TV/AV pour sortir du menu Édition des programmes

TV/AV

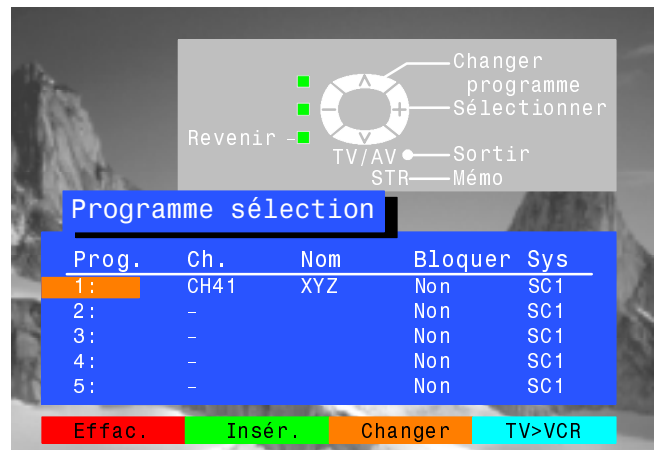
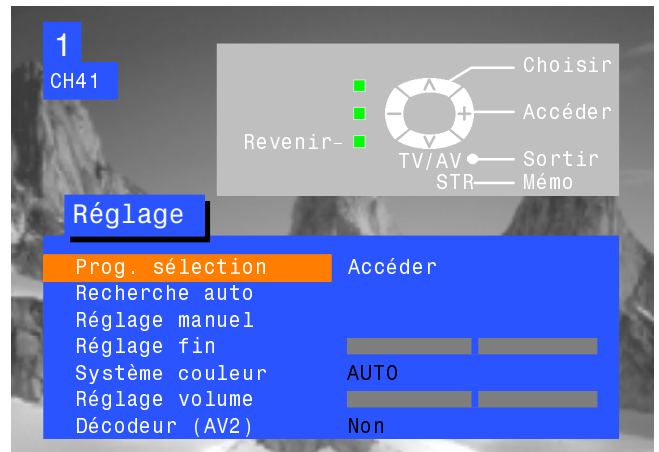
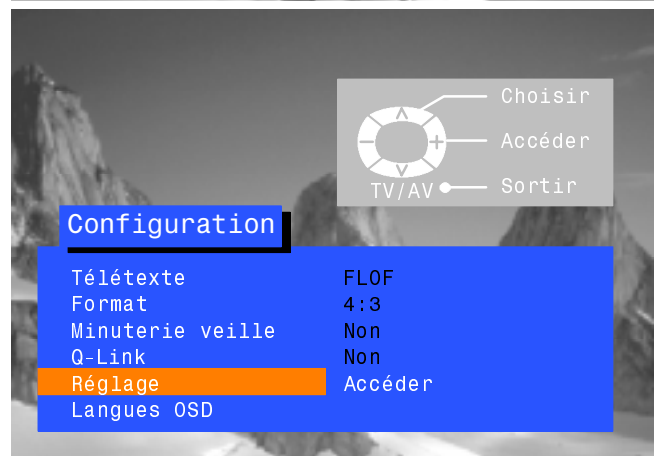
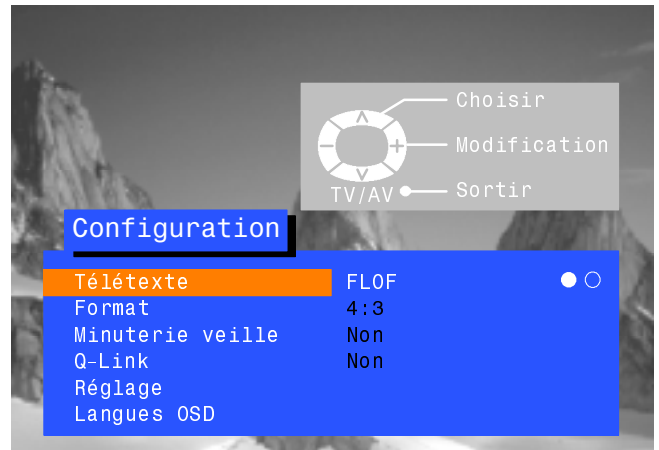

## Pour effacer une position de programme inutile

Choisissez la position de programme



Appuyez sur la touche rouge de la télécommande



Appuyez une nouvelle fois sur la touche rouge pour valider



Appuyez sur la touche TV/AV pour sortir du menu Édition des programmes

TV/AV



Effac. Insér. Changer TV>VCR

# MENU RÉGLAGE - ÉDITION DES PROGRAMMES

## Pour ajouter une position de programme

Choisissez la position de programme où sera inséré le nouveau programme



Appuyez sur la touche verte



Appuyez de nouveau sur la touche verte pour valider



Cette position vierge peut maintenant être configurée, nommée, bloquée et utilisée pour le système de télévision de votre choix

Appuyez sur STR pour mémoriser



Appuyez sur la touche TV/AV pour sortir du menu Édition des programmes

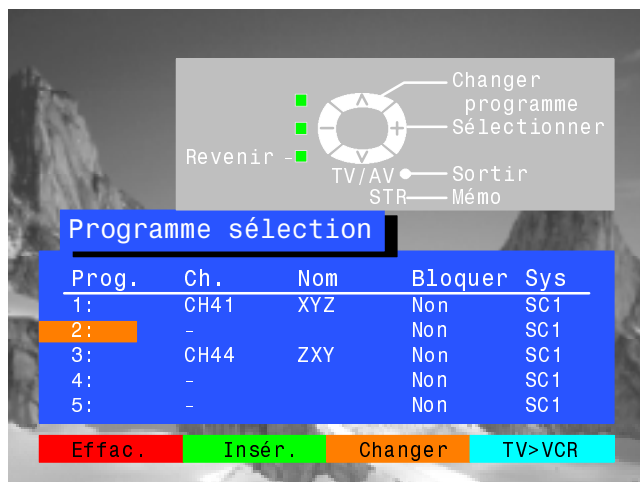

## Pour déplacer un programme à une autre position

Sélectionnez la position que vous souhaitez déplacer



Appuyez sur la touche jaune de la télécommande



Sélectionnez la nouvelle position



Appuyez de nouveau sur la touche jaune pour valider



Appuyez sur la touche TV/AV pour sortir du menu Édition des programmes

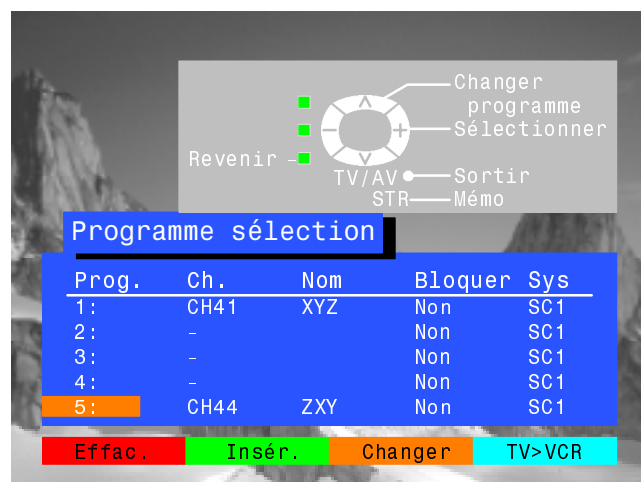
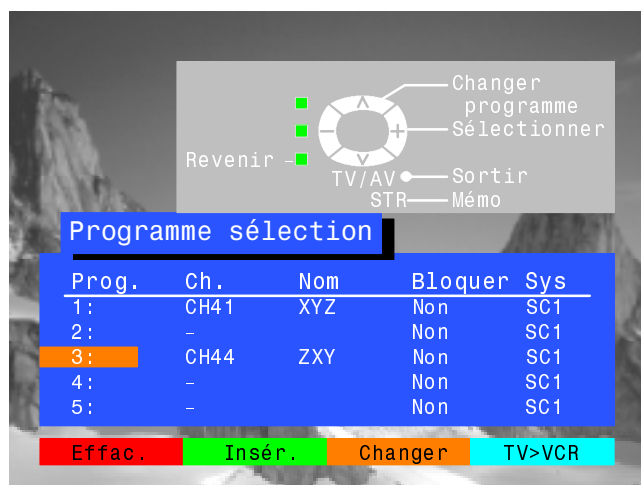



# MENU RÉGLAGE - ÉDITION DES PROGRAMMES

## Pour régler une position de programme

Sélectionnez la position de programme



Allez à la colonne Canal



Augmentez ou réduisez le numéro de canal ou utilisez la touche 'C' pour l'accès direct au canal (page 32).



Appuyez sur STR pour mémoriser



Appuyez sur la touche TV/AV pour sortir du menu Édition des programmes

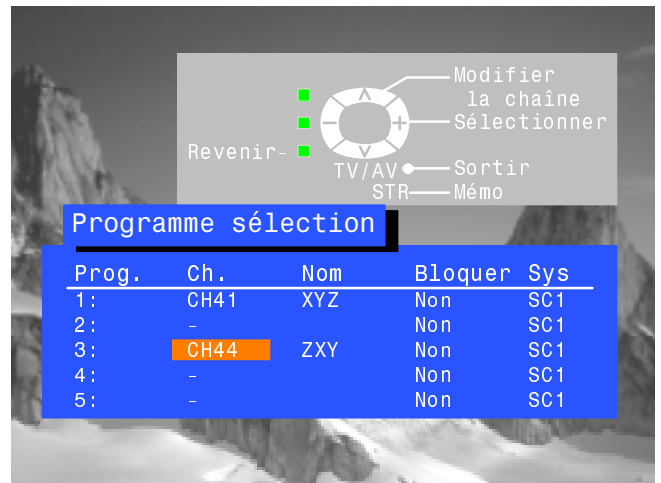

## Pour changer le nom d'une position de programme

Choisissez la position voulue



Positionnez-vous sur le nom



Sélectionnez le nouveau premier caractère



Positionnez-vous sur le second caractère



Continuez jusqu'au changement complet du nom

Appuyez sur STR pour mémoriser



Appuyez sur la touche TV/AV pour sortir du menu Édition des programmes

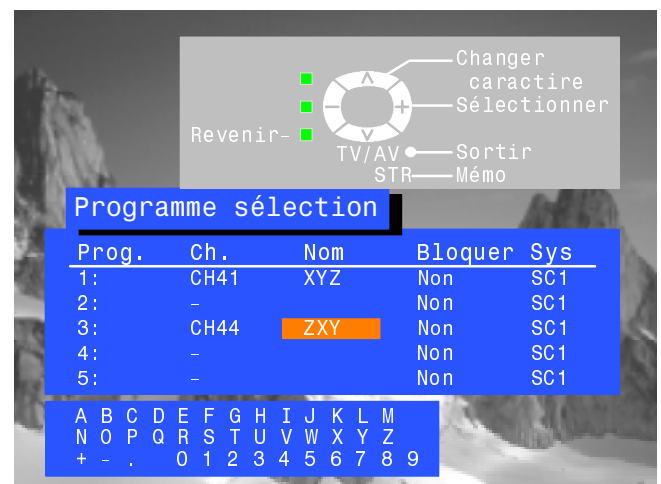

# MENU RÉGLAGE - ÉDITION DES PROGRAMMES

## Pour bloquer une position de programme afin d'en interdire l'accès

Sélectionnez la position désirée



Positionnez-vous sur la colonne Blocage



Sélectionnez l'état Blocage activé ou désactivé



Appuyez sur STR pour mémoriser

STR



Appuyez sur la touche TV/AV pour sortir du menu Édition des programmes

TV/AV



Note:

Quand une position de programme est bloquée, l'accès direct au canal en utilisant la touche C et les touches numériques de la télécommande n'est pas disponible

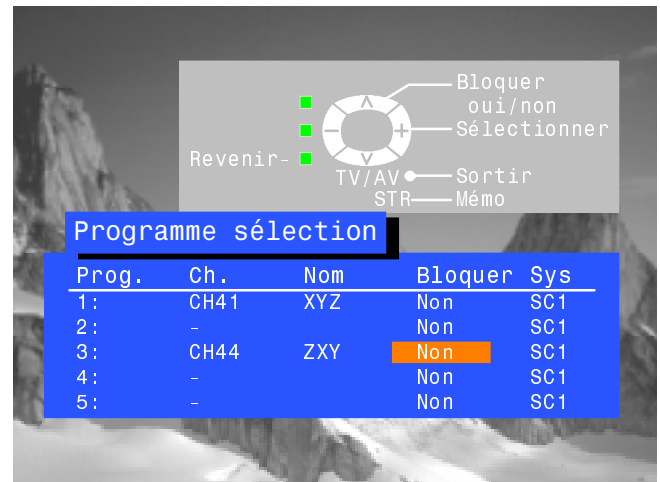

## Pour changer le système TV pour une position de programme voulue

Sélectionnez la position désirée



Positionnez-vous sur la colonne Sys



Choisissez le système voulu :

SC1 : PAL B, G, H / SECAM B, G

SC2 : PAL I

SC3 : PAL D, K / SECAM D, K

F : SECAM L/L'



Appuyez sur STR pour mémoriser

STR



Appuyez sur la touche TV/AV pour sortir du menu Édition des programmes

TV/AV

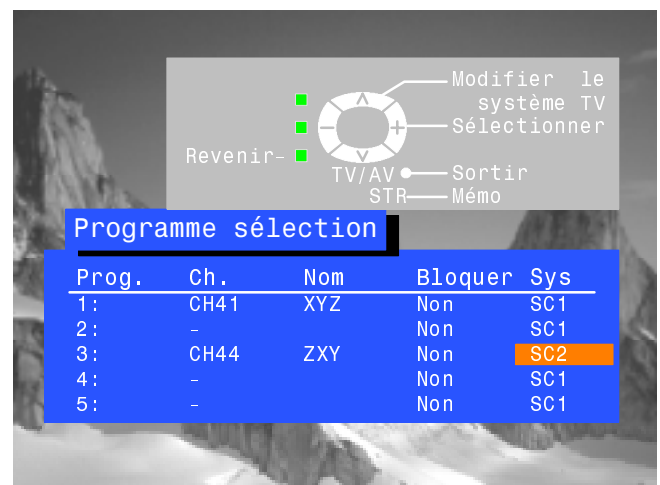

## Pour copier les paramètres de programme sur un magnétoscope compatible connecté à AV2

Allez à la colonne Prog.



Appuyez sur le bouton bleu de la télécommande.

Les paramètres du programme sont maintenant transmis au magnétoscope. Cela peut prendre quelques secondes, selon le nombre de chaînes mémorisées.



Appuyez sur la touche TV/AV pour sortir du menu Édition des programmes

TV/AV



# MENU RÉGLAGE - ATP (CONFIGURATION AUTOMATIQUE)

Le menu Configuration automatique vous permet de reconfigurer automatiquement votre téléviseur en fonction des chaînes de télévision locales. Cette fonction est utile en cas de déménagement dans une autre région.

Ouvrez le menu Configuration



Allez au menu Réglage



Entrez dans le menu Réglage



Allez au menu Configuration auto



Entrez dans le menu Configuration auto



Appuyez pour confirmer et commencer



Sélectionnez le pays



Appuyez pour lancer la configuration automatique (ATP)



Le téléviseur va chercher, identifier et trier dans l'ordre les chaînes de télévision locales. Si un magnétoscope compatible est connecté à la prise AV2, les paramètres des programmes seront transmis automatiquement au magnétoscope via la liaison Q-Link (page 45).

Une fois cette opération terminée, le téléviseur affichera la position de programme 1.

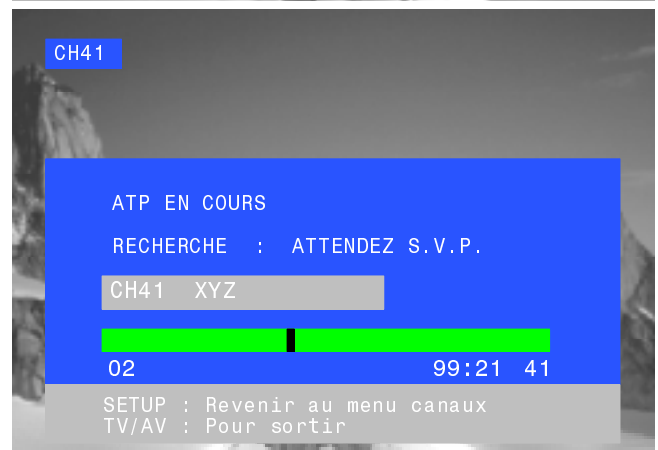
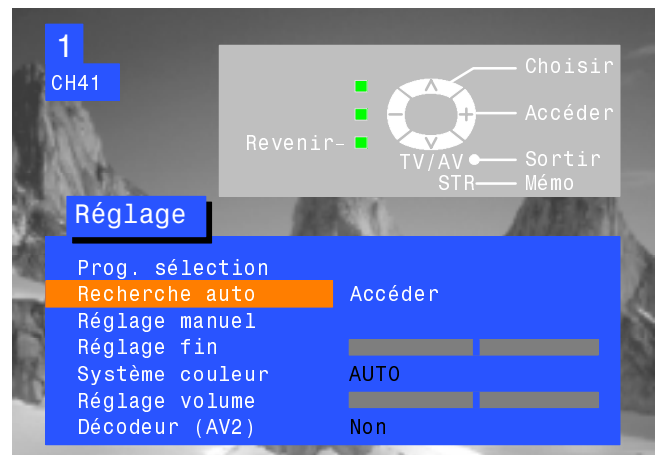
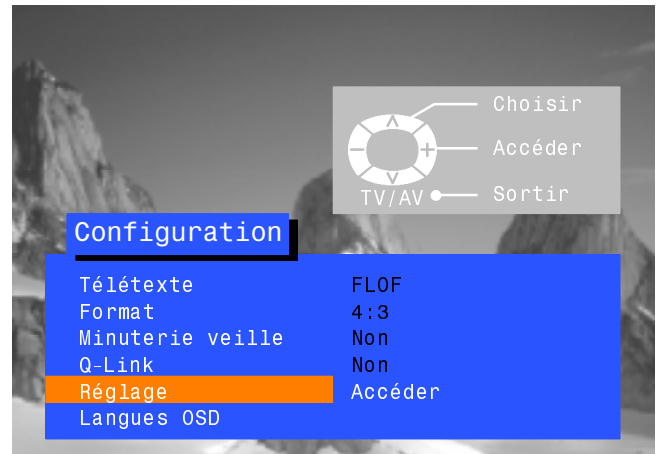

# MENU RÉGLAGE - RÉGLAGE MANUEL

Le réglage manuel des positions de programmes peut s'effectuer à partir du menu sur écran ou des commandes en façade.

## Menu Réglage manuel

Ouvrez le menu Configuration

SET UP



Allez au menu Réglage



Entrez dans le menu Réglage



Allez à Réglage manuel



Entrez dans Réglage manuel



Sélectionnez la position de programme désirée



Commencez le réglage



Quand le programme voulu est localisé, appuyez sur STR pour mémoriser



Appuyez sur la touche TV/AV pour sortir du menu Réglage manuel.

TV/AV

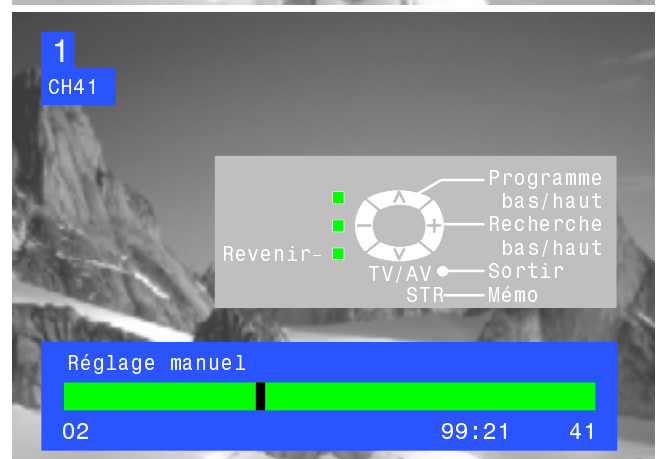
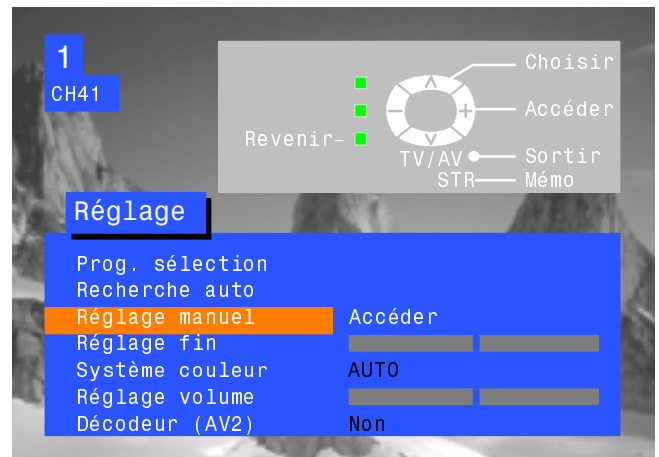

## Réglage manuel (commandes en façade)

Appuyez sur la touche F (Façade) jusqu'à obtention du menu « Réglage ».

F



Appuyez sur la touche - ou +



Appuyez sur la touche TV/AV pour alterner entre « Changer programme », « Recherche » ou « Changer système TV »

TV/AV



Appuyez sur - ou + pour changer de position de programme, commencer la recherche ou changer le système TV

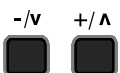

Quand la chaîne voulue est localisée, appuyez sur STR pour mémoriser

STR







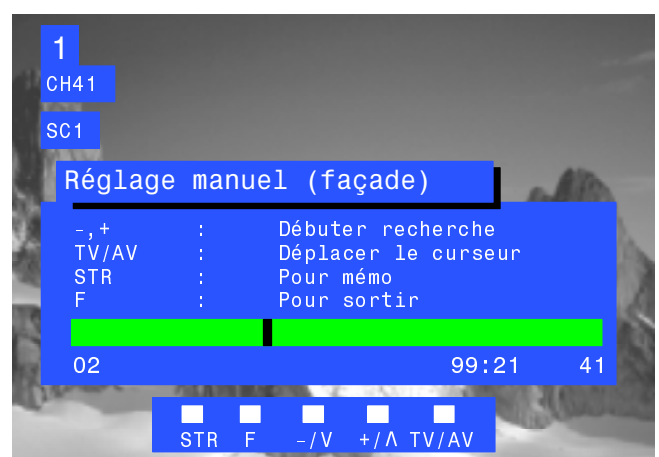



Répétez la procédure ci-dessus pour accorder d'autres programmes, ou appuyez sur la touche F pour sortir.

F



## LANGUE OSD

Lors de l'installation initiale du téléviseur, la langue d'affichage sur écran a été réglée en fonction du pays de votre choix. Vous pouvez cependant sélectionner une autre langue à partir du menu Langues OSD.

- Ouvrez le menu Configuration 
- Allez au menu Langue OSD   

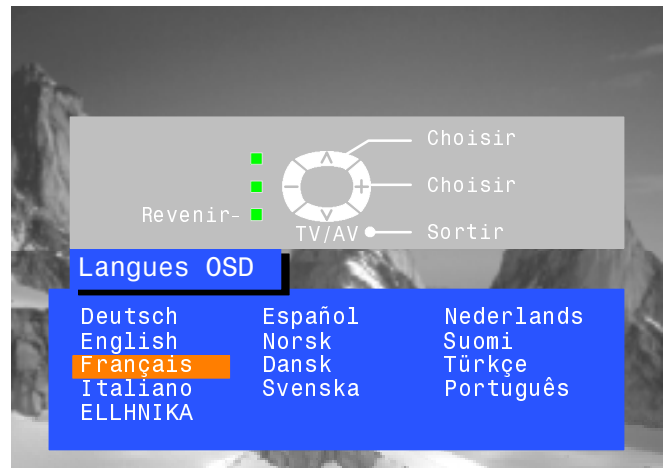
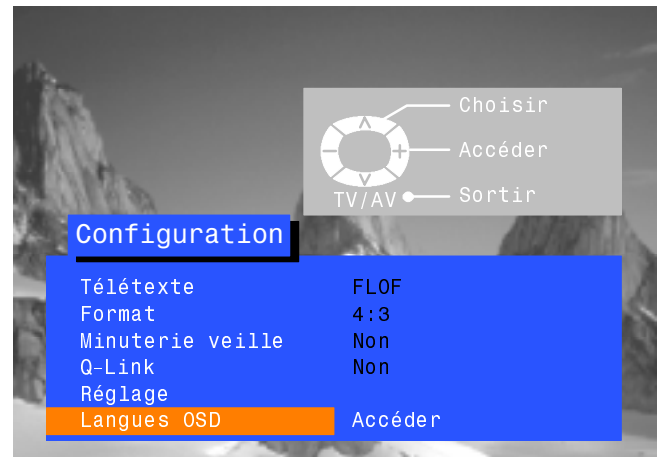
- Entrez dans le menu Langues OSD   

- Sélectionnez l'option de votre choix   

- Appuyez sur la touche TV/AV pour valider votre sélection et sortir 



La liaison Q-Link permet au téléviseur de communiquer avec votre magnétoscope.

Ouvrez le menu Configuration



Allez à Liaison Q-Link



Confirmez que la liaison Q-Link est à l'état "activé".



Appuyez sur la touche TV/AV pour sortir

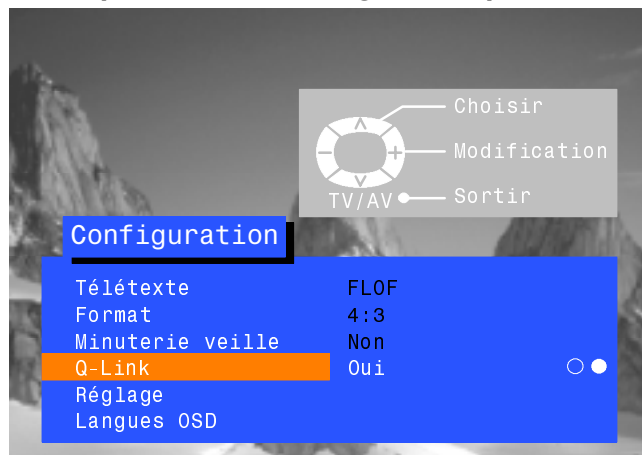

Le magnétoscope doit être connecté par un câble PERITEL (type couvrant toutes les fonctions) entre la prise AV2 du téléviseur et la prise correspondante du magnétoscope. Consultez le mode d'emploi du magnétoscope pour tous renseignements complémentaires. La liaison Q-Link, la liaison NEXTVIEWLINK ou les technologies similaires permettent au téléviseur de commander à un **magnétoscope compatible** d'enregistrer le programme retransmis à ce moment-là sur l'écran ou téléviseur, quelle que soit la position de réglage de programme du magnétoscope. Cela simplifie considérablement l'enregistrement des programmes.

## Pour enregistrer l'émission que vous êtes en train de regarder

Appuyez sur la touche DIRECT TV REC de la télécommande



Si le magnétoscope est éteint, il s'allume automatiquement quand vous appuyez sur la touche DIRECT TV REC.

Un message provenant du magnétoscope s'affiche sur l'écran du téléviseur pour indiquer ce qui est enregistré ou que l'enregistrement direct est impossible :

Magnétoscope enreg. prog. préréglé

Magnétoscope enreg. propre tuner

Le magnétoscope enregistre le signal de programme de son propre tuner. Vous pouvez éteindre le téléviseur et laisser le magnétoscope enregistrer de la façon normale.

Source TV en cours d'enregistrement

Le magnétoscope est en train d'enregistrer l'émission retransmise par le téléviseur. Vous ne devez pas changer la position de programme ou éteindre le téléviseur : si vous le faites, le magnétoscope s'arrêtera automatiquement d'enregistrer et s'éteindra.

Pas d'enreg. - CASSETTE PROTEGEE

La languette de protection à l'arrière de la cassette vidéo a été enlevée.

Exemples d'autres messages pouvant être affichés :

Pas d'enreg. - CASSETTE NON INSEREE

Pas d'enreg. - ENREG. DEJA EN COURS

Pas d'enreg. - LECTURE EN COURS

Pas d'enreg. - BANDE ENDOMMAGEE

Enregistrement VCR - VCR ext.

Pas d'enreg. - ABSENCE DE SIGNAL

## Pour l'échange des paramètres de réglage

Pour assurer des enregistrements vidéo corrects, le téléviseur et le magnétoscope doivent pouvoir échanger des informations sur les paramètres de réglage (page 41).

- Chaque fois que la fonction Configuration automatique (ATP) est utilisée, les paramètres de réglage sont transmis au magnétoscope.

## Fonctions Mise en marche et Arrêt automatiques du téléviseur

Ces fonctions supplémentaires sont disponibles avec la liaison Q-Link de Panasonic.

- Quand vous introduisez une cassette vidéo dans votre magnétoscope et que vous appuyez sur le bouton Marche du magnétoscope, le téléviseur se met automatiquement en marche et sélectionne l'entrée AV2 pour vous permettre de visionner la vidéo.
- Si vous éteignez le téléviseur alors que le magnétoscope est en mode Arrêt, Avance rapide ou Rembobinage, le magnétoscope s'arrêtera automatiquement.

## Pour désactiver la liaison Q-Link

Si vous ne souhaitez pas utiliser la liaison Q-Link, allez au menu Configuration, sélectionnez l'option Q-Link et sélectionnez l'état « Désactivé » (Off) (page 36).

### Note importante :

Tous les magnétoscopes n'acceptent pas ce système de communications de données. Certains magnétoscopes peuvent accepter certaines fonctions, mais pas d'autres. Consultez le mode d'emploi de votre magnétoscope pour vous informer.

Si la liaison Q-Link est inopérante, commencez par confirmer que le câble PERITEL utilisé est bien du type couvrant toutes les fonctions. Consultez votre revendeur pour vous informer.

# SÉLECTION ET CONFIGURATION AV

Le menu Sélection AV vous permet de sélectionner la source AV de votre choix.

Appuyez sur la touche TV/AV

TV/AV



Appuyez sur la touche de couleur appropriée de la télécommande (pendant que les options sont affichées sur l'écran)



Les options disparaissent

Vous pouvez souhaiter faire des réglages dans les menus Configuration ou Son.

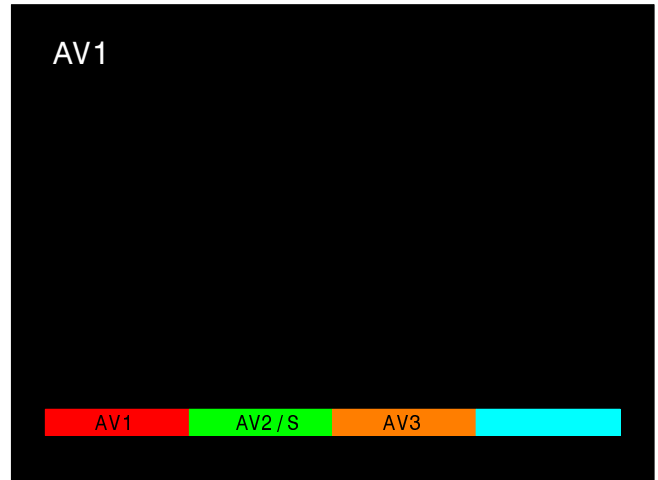

## Menu Configuration

Ouvrez le menu Configuration

CONFIGURATION



Sélectionnez l'option de votre choix



Accédez aux réglages ou aux options



Appuyez sur la touche TV/AV pour sortir

TV/AV

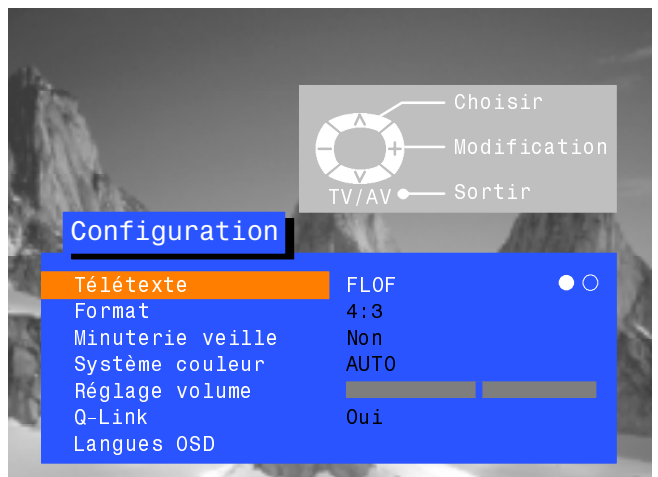

## Menu Son

Ouvrez le menu Son

SON



Sélectionnez l'option de votre choix



Accédez aux réglages ou aux options



Appuyez sur la touche TV/AV pour sortir

TV/AV

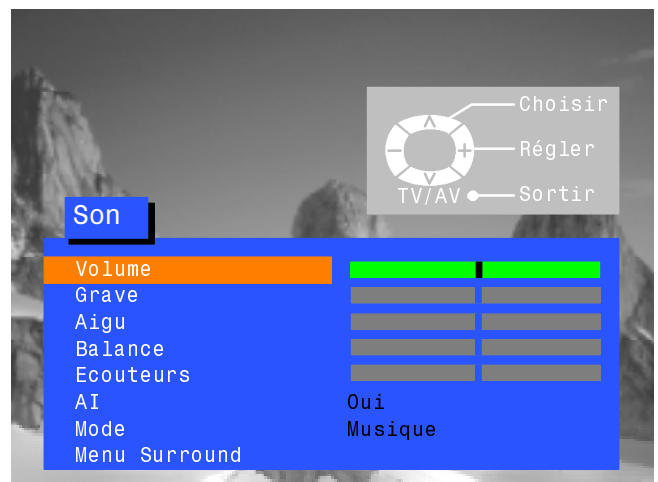

# MENU SURROUND

Alors que l'écoute stéréophonique fait normalement appel à des haut-parleurs situés à gauche et à droite, le système **Dolby Pro Logic Surround** utilise également une voie centrale et une voie arrière. La voie centrale optimise la perspective sonore et améliore la clarté des dialogues, tandis que la voie arrière permet de plonger le téléspectateur dans une ambiance recréée et des effets spéciaux.

Pour profiter de l'effet **Dolby Pro Logic Surround** lors de la réception d'émissions de télévision produites avec les codes **Dolby Pro Logic Surround**, vous devez pouvoir recevoir des programmes stéréophoniques. Si les programmes télévisés de votre région ne sont pas retransmis en mode stéréophonique, les codes **Dolby Pro Logic Surround** ne seront pas présents et il sera par conséquent impossible d'utiliser l'effet **Dolby Pro Logic** (sauf en cas de lecture à partir d'un magnétoscope stéréo ou d'un lecteur de disques laser). Le système **Dolby Pro Logic Surround** fonctionne avec les vidéos, disques laser et programmes télévisés arborant le logo Dolby Surround.

Ouvrez le menu Son



Positionnez-vous sur le menu surround.



Entrez dans le menu surround.



Sélectionnez l'option de votre choix



Choisir parmi les options ou accéder au menu Niveau des haut-parleurs



Appuyez sur la touche TV/AV pour sortir du menu surround

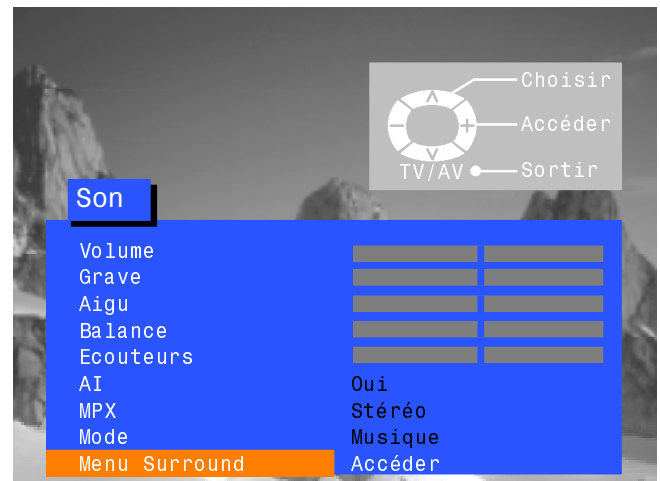

## Volume

Le réglage de volume détermine le volume de sortie général du mode Surround.

## Mode surround



Il existe deux modes de fonctionnement : Pro Logic ou Simulé, page 48.

## Réglage Pro Logic



Permet de sélectionner le réglage Pro Logic ou Simulé voulu, page 48.

## Niveau (HP)

Les niveaux de sortie des différents haut-parleurs (gauche, droit, central et arrière) doivent être réglés depuis votre position d'écoute habituelle pour obtenir les meilleurs résultats. Ce niveau peut être réglé à l'aide du son TV ou du signal d'essai fourni.

Les options de réglage des haut-parleurs varient en fonction du mode utilisé, page 49.

## Dist. devant



Permet le réglage de la distance de la position d'écoute par rapport aux haut-parleurs avant.

## Dist. arrière



Permet le réglage de la distance de la position d'écoute par rapport aux haut-parleurs arrière. Si les haut-parleurs surround arrière sont plus près de vous que le haut-parleur central, il pourra éventuellement se produire une « fuite » des dialogues au niveau des haut-parleurs arrière. Il faudra alors réduire le niveau de sortie du canal arrière pour rectifier ce phénomène.

## HP intégré



Normalement sur "On", mais quand des enceintes amplifiées externes indépendantes sont branchées, les haut-parleurs internes peuvent être déconnectés en mettant le commutateur sur "Off". Voir page 55 pour les détails concernant la connexion.



## PRO LOGIC MODE

Le choix du mode Pro Logic offre quatre modes de fonctionnement possibles : 3D Active, Normal, Phantom ou 3 Stereo. Le mode 3D Active utilise les circuits intégrés pour simuler les haut-parleurs surround. Utilisez ce mode en attendant de pouvoir raccorder un amplificateur et des haut-parleurs supplémentaires.

### Mode Dolby Surround Pro Logic 3D Active

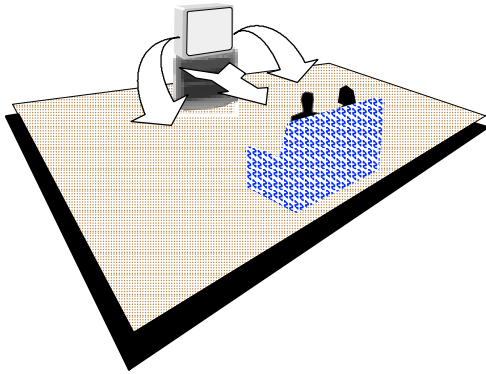

**Note :**  
Le réglage de niveau des haut-parleurs n'est pas modifiable en mode 3D Active.

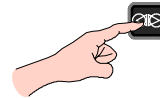

Appuyez sur le commutateur Surround pour passer du mode surround en mode stéréo 2 voies et vice-versa.

Une fois la fonction Ambiance (Surround) désactivée, celle-ci permet d'accéder à la balance à titre d'option dans le menu son.

Les modes **Normal**, **Phantom** et **3 Stereo** exigent le raccordement d'un d'amplificateur et de haut-parleurs supplémentaires. Reportez-vous à la page 55 pour les indications sur la façon de connecter l'amplificateur et les haut-parleurs externes supplémentaires.

### Mode Dolby Surround Pro Logic Normal

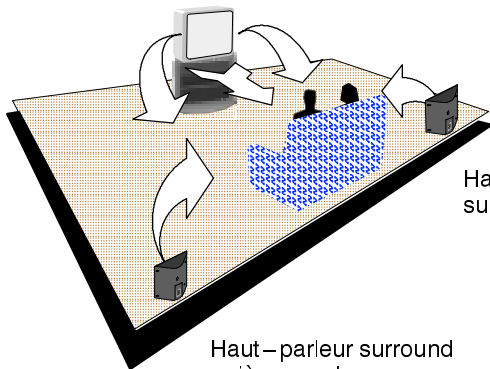

Haut-parleur surround arrière gauche

Haut-parleur surround arrière droit

### Mode Dolby Surround Pro Logic Phantom

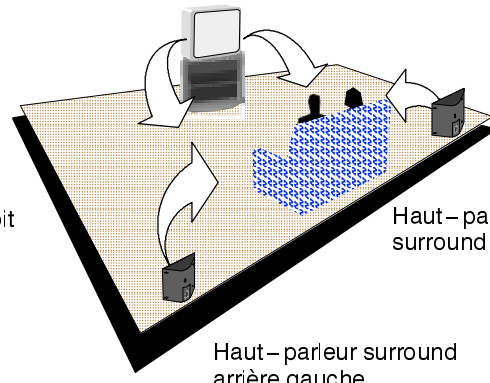

Haut-parleur surround arrière gauche

Haut-parleur surround arrière droit

### Mode Dolby Surround Pro Logic 3 Stereo

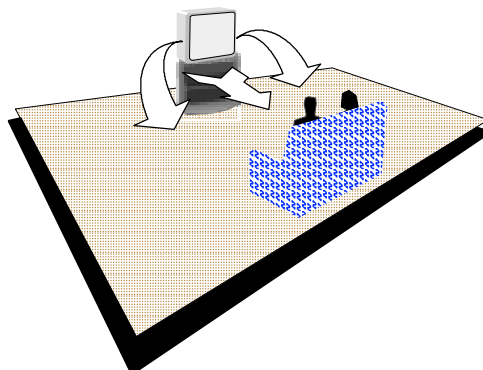

## MODE SIMULÉ

Les modes surround simulés permettent de reproduire différents types d'effets surround en simulant à la fois le son direct, tel qu'il est perçu par le public, et le son renvoyé par les murs, le plafond et le plancher dans un espace de type discothèque par exemple.

Réglage	Effet	Sources adéquates
Disco	Une pièce si chargée de musique qu'elle semble engouffrer l'auditeur.	Disco, danse ou musique jazz.
Cinéma	Lecture de films sans codes Dolby Surround.	Tous les films ou matériel musical enregistrés sans effet Dolby Surround.
Stade	Un grand stade affichant complet pour un match en direct.	Toute retransmission sportive en direct.

## NIVEAU (HP)

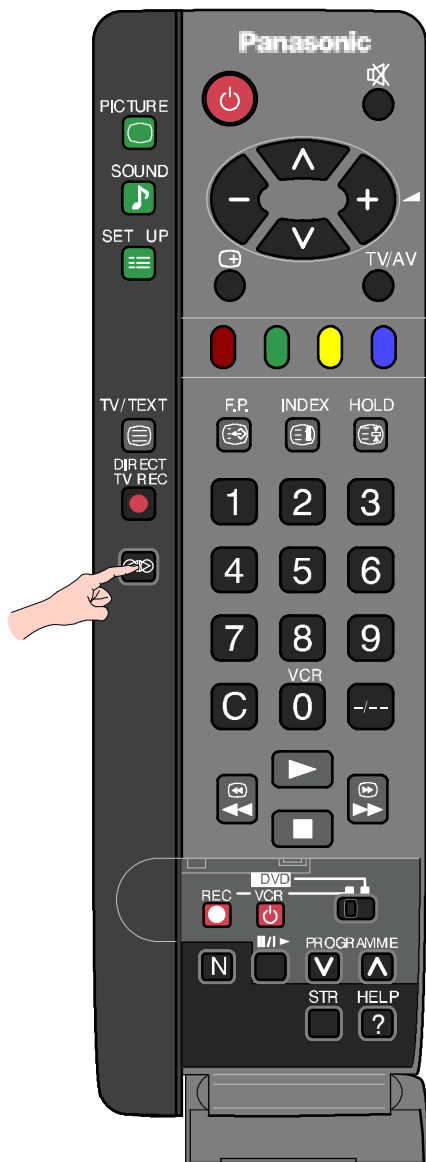

Les niveaux de sortie des différents hauts-parleurs (gauche, droit, central et arrière) doivent être réglés depuis votre position d'écoute habituelle pour obtenir les meilleurs résultats. Ce niveau peut être réglé à l'aide du son TV ou du signal d'essai fourni. Lors de l'utilisation d'un équipement stéréo externe, il est conseillé de régler le niveau des haut-parleurs en position médiane.









Les options de réglage des hauts-parleurs varient en fonction du mode utilisé



## FONCTION MAGNÉSCOPE/LECTEUR DE VIDÉODISQUES DVD

Cette télécommande peut être utilisée avec certains magnétoscopes et lecteurs de vidéodisques au format DVD (Digital Versatile Disc) de la marque Panasonic. Étant donné que certains magnétoscopes et lecteurs de vidéodisques offrent des fonctions différentes, veuillez vous référer au mode d'emploi de l'appareil ou consulter le revendeur pour vous informer.



	<p><b>État de veille</b></p> <p>Appuyez sur cette touche pour mettre le magnéscope/lecteur de vidéodisques à l'état de veille. Appuyez à nouveau pour l'allumer.</p>
	<p><b>Touche magnéscope/lecteur de vidéodisques DVD</b></p> <p>Utilisez cette touche pour que la télécommande commande le magnéscope ou le lecteur de vidéodisques.</p>
	<p><b>Lecture</b></p> <p>Appuyez sur cette touche pour lire la cassette/le disque vidéo.</p>
	<p><b>Arrêt</b></p> <p>Appuyez sur cette touche pour arrêter la cassette/le disque vidéo.</p>
	<p><b>Saut de plage/Avance rapide/Visualisation</b></p> <p>MAGNÉSCOPE : Appuyez sur cette touche pour commander l'avance rapide. En mode Lecture, appuyez sur cette touche pour visualiser l'image en mode d'avance rapide.</p> <p>LECTEUR DVD : Appuyez une fois sur cette touche pour sauter à la plage suivante. En mode Lecture, appuyez de façon continue sur cette touche pour visualiser l'image en mode d'avance rapide.</p>
	<p><b>Saut de plage/Rembobinage rapide/Visualisation</b></p> <p>MAGNÉSCOPE : Appuyez sur cette touche pour rembobiner la bande. En mode Lecture, appuyez sur cette touche pour visualiser la bande en mode de rembobinage rapide.</p> <p>LECTEUR DVD : Appuyez une fois sur cette touche pour sauter à la plage précédente. En mode Lecture, appuyez de façon continue sur cette touche pour visualiser l'image en mode recul rapide.</p>
	<p><b>Arrêt sur image</b></p> <p>Appuyez sur cette touche en mode Lecture pour obtenir l'arrêt sur image. Appuyez de nouveau pour reprendre la lecture normale.</p>
	<p><b>Défilement</b></p> <p>Appuyez pour augmenter/diminuer d'une unité la position de programme du magnéscope.</p>
	<p><b>Enregistrement</b></p> <p>Appuyez sur cette touche pour enregistrer.</p>

## FONCTION TÉLÉTEXTE

- Les fonctions de Télétexte varient selon les sociétés de radiodiffusion et ne sont disponibles que si la chaîne sélectionnée transmet le Télétexte.
- En appuyant sur la touche Image en mode Télétexte, la fonction de contraste affiche une barre de couleur cyan, appuyez sur ◀▶ pour modifier le réglage selon les besoins.  
En appuyant sur la touche Configuration en mode Télétexte, les options de fonctions spéciales sont affichées en bas de l'écran.
- En mode Télétexte, le volume peut toujours être modifié pour s'adapter au niveau de réception désiré.

### En quoi consiste le mode LIST (LISTE) ?

En mode LIST, quatre numéros de page de couleurs différentes apparaissent en bas de l'écran. Chacun de ces numéros peut être changé et enregistré dans la mémoire du téléviseur.

### En quoi consiste le mode FASTEXT (TEXTE RAPIDE) ?

En mode FASTEXT, quatre sujets de couleurs différentes apparaissent en bas de l'image. Pour obtenir plus d'information sur l'un de ces sujets, appuyez sur le bouton coloré correspondant. Cette fonction permet d'obtenir rapidement des informations sur les sujets indiqués.

### En quoi consiste le mode TOP Télétexte ?

La fonction Top Télétexte rend la sélection des pages de Télétexte voulues plus facile et plus rapide. En fait, l'accès aux pages est instantané, appuyez sur le bouton et la page apparaît.

### Comment fonctionne cette option ?

L'option TOP Télétexte utilise quatre touches colorées, rouge, verte, jaune et bleue, pour sélectionner les informations suivantes.

- Pour vous déplacer d'une catégorie de spectacle à une autre (SPORT par exemple), utilisez la touche bleue. Une fois à l'intérieur de la catégorie SPORT, vous pouvez sélectionner des activités différentes telles que le tennis, le football, le basket-ball, etc., en utilisant la touche jaune. Quand la dernière activité de la catégorie est atteinte, la touche jaune vous fait passer à la catégorie de spectacle suivante.
- La touche verte sélectionnera la page suivante vers le HAUT.
- La touche rouge sélectionnera la page suivante vers le BAS.

### Quels sont les avantages ?

- Sélection de la page au simple toucher d'un bouton.
- Sélection facile, étape par étape, dans les catégories d'activités voulues.
- Réduction du temps d'attente.
- Si vous entrez un numéro de page non existant, un point d'interrogation apparaît en bas de l'écran.
- La ligne d'état en bas de l'écran vous indique toujours quel bouton vous conduira à l'information souhaitée.



### Mode TV/Télétexte

Appuyez sur la touche TV/TEXT.  
La page Télétexte s'affiche à l'écran.  
Appuyez à nouveau sur cette touche pour revenir en mode TV.

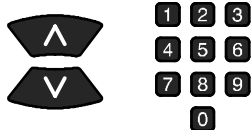

### Sélection des pages

Les pages peuvent être sélectionnées de deux manières :

- a. Appuyez sur les touches de défilement pour accroître ou décroître le numéro de page d'une unité à la fois.
- b. En entrant le numéro de page à l'aide des touches 0 à 9 de la télécommande.



### Full / Top / Bottom (Plein / Haut / Bas)

Appuyez sur la touche CONFIGURATION pour afficher les fonctions spéciales, puis sur la touche verte.  
Appuyez une nouvelle fois sur la touche verte pour agrandir la partie INFÉRIEURE de l'écran.  
Appuyez une nouvelle fois pour revenir à l'affichage normal plein écran (FULL).



### Reveal (Révéler)

Appuyez sur la touche CONFIGURATION pour afficher les fonctions spéciales, puis sur la touche rouge pour révéler les mots cachés, par exemple, les réponses aux pages de jeux. Appuyez de nouveau pour cacher les réponses.



### Touches rouge / verte / jaune / bleue

En mode TOP ou FASTEXT, ces dernières correspondent aux différents sujets de couleur.  
En mode LIST (LISTE), elles correspondent aux différents numéros de pages colorées.



### List Store (Mémoire de liste)

En mode LIST, les quatre numéros de page peuvent être changés pour les positions de chaînes 1 - 25 seulement. Pour ce faire, appuyez sur l'une des touches de couleur et entrez le nouveau numéro de page.  
Pressez et maintenez enfoncée la touche STR jusqu'à ce que les numéros de page changent de couleur.

# FONCTION TÉLÉTEXTE

Il n'est pas possible de changer la position du programme en mode Flash d'informations, Mise à jour ou Accès aux sous-pages.

HOLD



## Maintien de la page

Appuyez sur la touche HOLD pour retenir la page Télétexte lors de la consultation d'informations courant sur plusieurs pages. Appuyez de nouveau pour revenir à la mise à jour automatique.

F.P.



## Page préférée F.P.

Cette fonction permet de mémoriser une page et de la rappeler instantanément. Pour mettre la page en mémoire, le téléviseur doit être en mode Liste et la position de programme doit être entre 1 et 25. Appuyez sur la touche **bleue** pour sélectionner le numéro de page, puis appuyez sur la touche **STR** et tenez la enfoncée. Le numéro de page est alors mémorisé. Appuyez sur la touche **F.P.** pour rappeler cette page.

## Update Display (Mise à jour)

Appuyez sur la touche **CONFIGURATION** pour afficher les fonctions spéciales, puis sur la touche **jaune** pour voir l'image télévisée, tout en cherchant une page Télétexte. Lorsque la page est trouvée, l'écran affichera le numéro de la page en haut à gauche. Appuyez sur la touche **jaune** pour voir la page. Appuyez sur **TV/TEXT** pour revenir en mode TV normal.

CONFIGURATION



### News Flash (Flash d'informations)

Lorsqu'une page de flash d'informations a été sélectionnée, appuyez sur la touche **CONFIGURATION** et sur la touche **jaune** pour regarder la télévision normalement. Lorsque la mise à jour d'un flash d'informations sera captée, le numéro de page sera affiché sur l'écran. Appuyez alors sur la touche **jaune** pour afficher le flash d'informations. Appuyez sur **TV/TEXT** pour revenir en mode TV normal.

### Update (Mise à jour)

Appuyez sur la touche **CONFIGURATION** et sur la touche **jaune** pour visualiser la mise à jour d'informations sur certaines pages. Lorsqu'une mise à jour est captée, le numéro de page est affiché en haut de l'écran, à gauche. Appuyez sur la touche **jaune** pour visualiser la page. Appuyez sur **TV/TEXT** pour revenir en mode TV normal.

## Accès aux sous-pages codées

Lorsque les informations Télétexte occupent plus d'une page, le système de changement automatique des sous-pages pourra mettre un certain temps avant d'atteindre la sous-page voulue. Il est possible d'entrer le numéro de sous-page souhaité et de continuer à suivre le programme normal jusqu'à ce que la sous-page correcte ait été trouvée. Sélectionnez le numéro de page voulu à l'aide des touches 0-9.

Appuyez sur la touche **CONFIGURATION**, puis sur la touche **bleue** ; T\*\*\*\* s'affichera en haut à droite de l'écran.

Entrez le numéro de sous-page désiré avant que le T\*\*\*\* ne disparaisse. Pour sélectionner la page 6, entrez 0, 0, 0 et 6.

(Si vous êtes en mode LIST, un « T » apparaîtra dans la fenêtre du bas).

Appuyez sur la touche **jaune** pour regarder une émission de télévision normale. (Appuyez sur **CONFIGURATION** et sur la touche **jaune** en mode LIST).

Lorsque la page est disponible, appuyez sur la touche **jaune** pour voir la page. Pour effacer la page, utilisez l'un des moyens suivants :

- Appuyez sur **CONFIGURATION**.
- Sélectionnez un nouveau numéro de page.
- Appuyez sur **TV/TEXT** pour revenir en mode TV normal.

CONFIGURATION



INDEX



## Index

Appuyez sur INDEX pour revenir sur la page d'index principal. Selon la façon dont les informations sont transmises, vous devrez peut-être presser plus d'une fois cette touche pour revenir à l'index principal.

## Via les prises avant AV3 RCA audio / vidéo et la prise de casque



Pressez et relâchez pour ouvrir

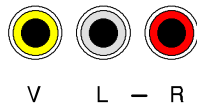
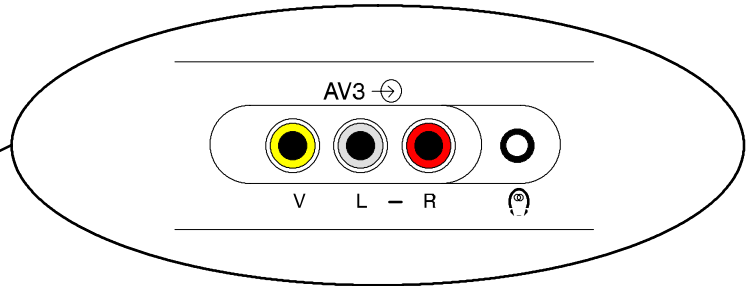

V L - R

Entrée vidéo à prise V

Entrée audio à prises G/D

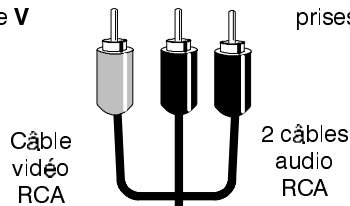

Câble vidéo RCA

2 câbles audio RCA

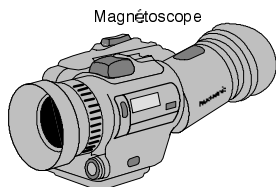

Magnétoscope

Sortie prise casque



Fiche jack stéréo 3,5 mm

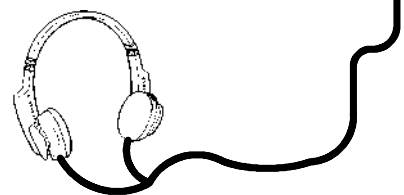

CASQUE STÉRÉO avec fiche jack 3,5 mm

### Note :

Les équipements auxiliaires et les câbles représentés ne sont pas fournis avec le téléviseur.

## ■ Brochage des prises PERITEL

### Prise PERITEL 21 broches AV1

Connecteur de masse	21 -		20	Entrée CVBS (vidéo)
Sortie CVBS (vidéo)	19 -		18	Masse état RVB
Masse CVBS	17 -		16	Etat RVB
Entrée rouge	15 -		14	Masse
Masse rouge	13 -		12	----
Entrée verte	11 -		10	----
Masse verte	9 -		8	Etat CVBS (vidéo)
Entrée bleue	7 -		6	Entrée audio (G)
Masse bleue	5 -		4	Masse audio
Sortie audio (G)	3 -		2	Entrée audio (D)
Sortie audio (D)	1 -			

Les entrées adéquates pour AV1 incluent RVB (rouge/vert/bleu).

### Prise PERITEL 21 broches AV2

Connecteur de masse	21 -		20	Entrée CVBS (vidéo)
Sortie CVBS (vidéo)	19 -		18	Masse
Masse CVBS	17 -		16	----
Entrée SC	15 -		14	Masse
Masse	13 -		12	----
----	11 -		10	Liaison Q-Link
Masse	9 -		8	Etat vidéo CVBS
----	7 -		6	Entrée audio (G)
Masse	5 -		4	Masse audio
Sortie audio (G)	3 -		2	Entrée audio (D)
Sortie audio (D)	1 -			

Les broches AV2 15 et 20 dépendent de la commutation S-VHS / VIDÉO AV2

## Via les prises arrière PERITEL 21 broches AV1/AV2(S) et la prise de sortie audio RCA

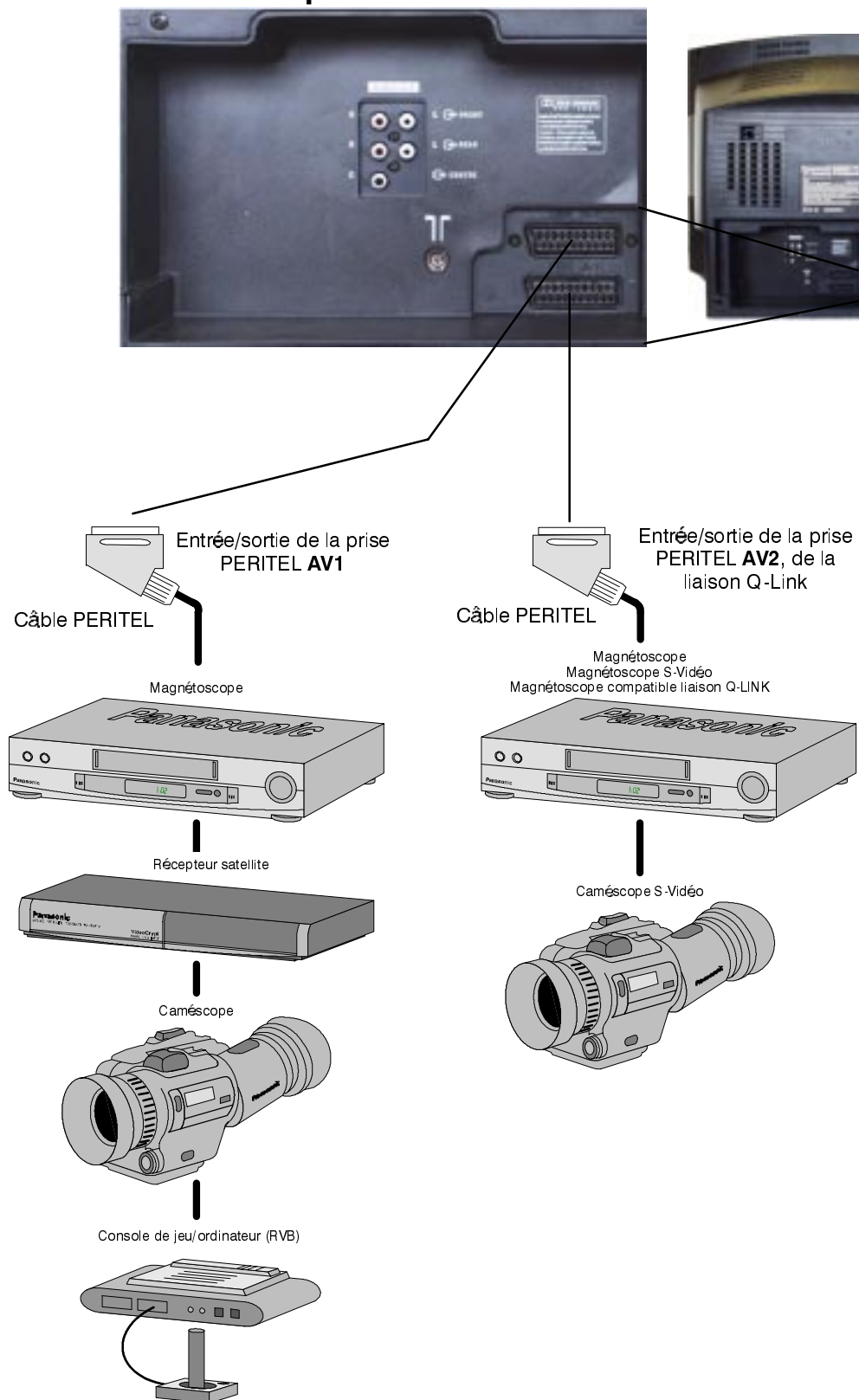

### Notes :

L'équipement auxiliaire et les câbles représentés ne sont pas fournis avec ce téléviseur.  
Ne branchez pas d'ordinateur muni d'une sortie TTL (5 V) sur ce téléviseur.

## Sortie Audio pour haut-parleurs et amplificateurs externes

Les prises de sortie Audio à l'arrière du poste de télévision vous permettent de créer votre propre son "sur mesure" en utilisant des amplificateurs et haut-parleurs externes.

Le haut-parleur interne peut alors être éteint dans le menu Surround.

Enceintes externes avants connectées à un amplificateur supplémentaire

Haut-parleur central externe et haut-parleurs arrière connectés à un amplificateur supplémentaire.

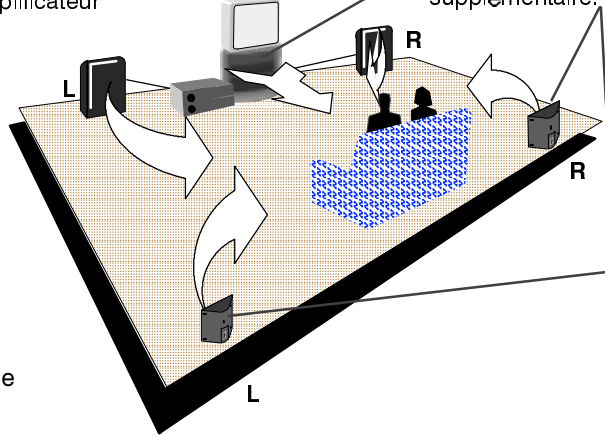





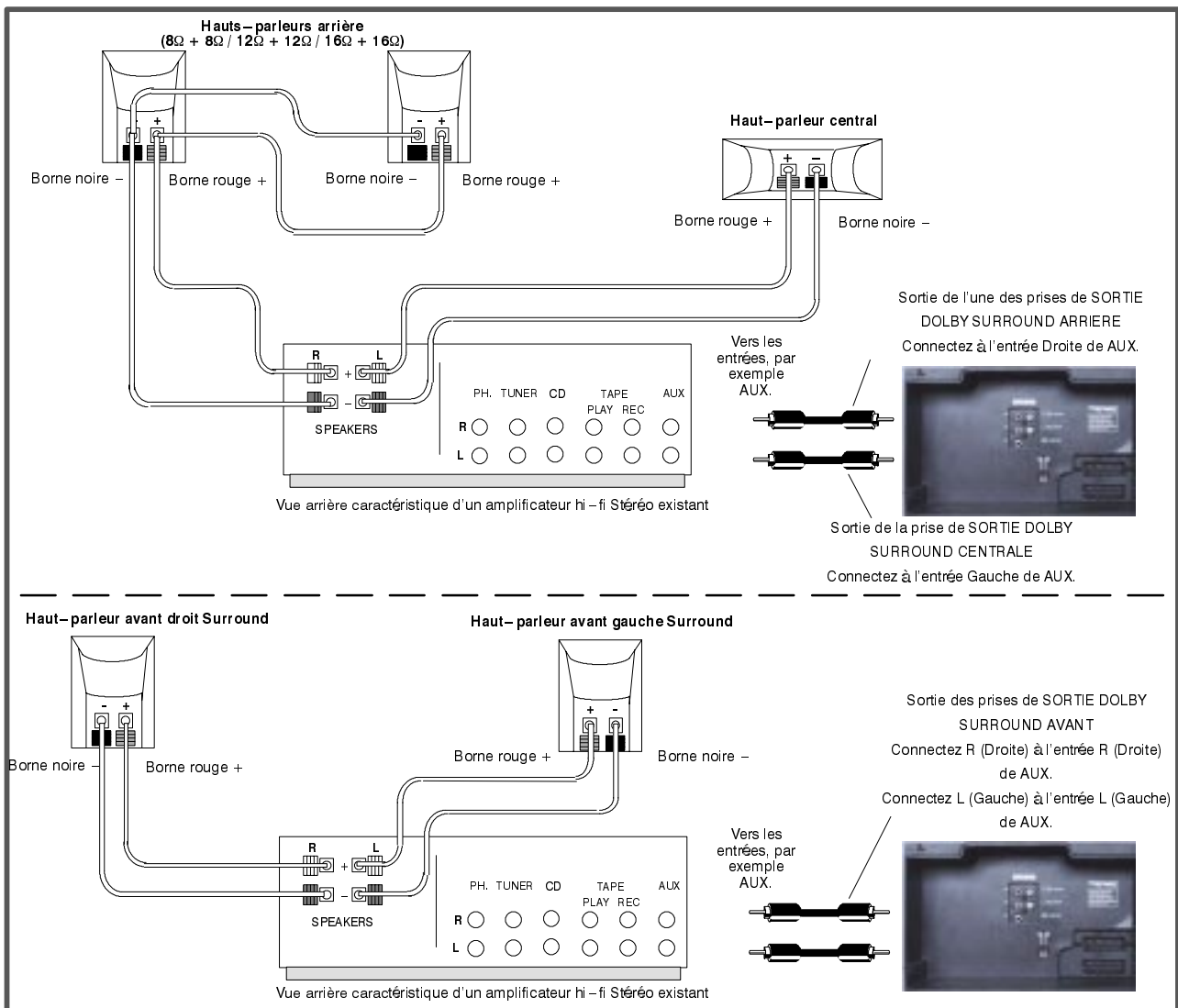

### Notes :

- Désactivez le haut-parleur interne.
- Sélectionnez le mode Pro Logic Normal pour bénéficier du système Pro Logic complet. (Avec cette configuration, vous pouvez également utiliser le mode 3 Stereo avec les haut-parleurs avant et central).

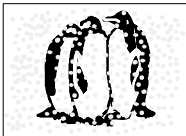
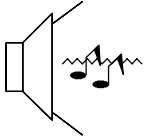

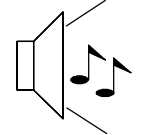
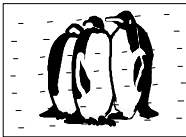
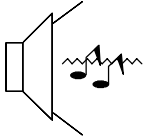
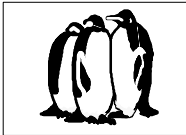
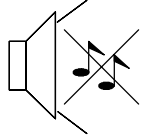

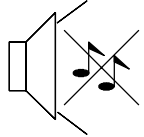
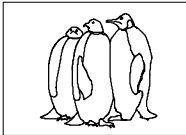
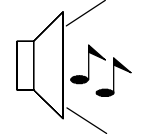
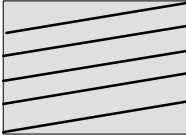
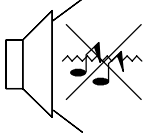
## DIAGNOSTIC DES PANNES

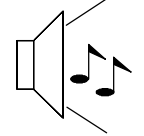
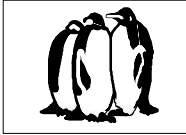
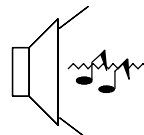
Symptômes		Vérifier
Image	Son	
 Image neigeuse	 Son discordant	La position, l'orientation ou le raccordement de l'antenne.
 Image démultipliée	 Son normal	La position, l'orientation ou le raccordement de l'antenne.
 Parasites	 Son discordant	La proximité d'appareils électroménagers de voitures/motocyclettes d'éclairages fluorescents  Sélectionnez la fonction PN-R dans le menu Image pour réduire la distorsion de l'image
 Image normale	 Pas de son	Le réglage de volume  Si la coupure de son est activée
 Pas d'image	 Pas de son	Si le téléviseur est en mode AV Si la prise secteur est bien branchée Si le téléviseur est allumé Si les niveaux de son et d'image sont réglés au minimum Si le téléviseur est à l'état de veille
 Pas de couleur	 Son normal	Si le réglage des couleurs est au minimum
 Mauvaise image ou distorsion	 Son faible ou pas de son	Réaccorder le(s) canal (canaux).
 Taches de couleur	 Son normal	S'il y a une interférence magnétique d'un équipement non blindé Si le téléviseur a été déplacé alors qu'il était allumé. Dans ce cas, l'éteindre pendant au moins 30 minutes.
 Image normale	 Son faible ou discordant	La réception du son peut s'être dégradée. Mettre le réglage MPX (menu Son) sur Mono, jusqu'à ce que la réception s'améliore.

## INFORMATIONS GENERALES

### ■ Dépannage

Avant de faire appel au réparateur, déterminez les symptômes de la panne à l'aide du guide de diagnostic de la page précédente. Pour tout dépannage, adressez-vous à votre revendeur Panasonic en indiquant le numéro du modèle et le numéro de série (figurant à l'arrière du téléviseur).

### ■ Consoles de jeux / Ordinateurs personnels

L'utilisation prolongée de jeux vidéo ou d'ordinateurs personnels peut provoquer un marquage permanent de l'écran d'un téléviseur. Cette détérioration permanente du tube cathodique peut être limitée en respectant les consignes suivantes :

- Réduisez les réglages de luminosité et de contraste au minimum.
- Ne laissez pas votre téléviseur allumé de manière continue lorsque vous l'utilisez avec une console de jeu vidéo ou un ordinateur personnel.
- Cette détérioration du tube cathodique n'est pas due à un défaut de fonctionnement et elle ne tombe donc pas sous la garantie Panasonic.

### ■ Mise en mémoire des dernières sélections

Certaines fonctions disposent d'une mémorisation des dernières sélections opérées, ce qui signifie que les réglages actifs au moment où le téléviseur est éteint seront rétablis quand le téléviseur sera rallumé :

Programme	Teinte
Langue OSD	(M.NTSC / NTSC seulement)
Position AV	Contraste
Volume	Netteté
MPX	Aspect
Graves	Veille
Aiguës	Intelligence artificielle (AI) (Image et Son)
Balance	Couleur
Balance couleur	Luminosité
Etat	Décodeur (AV2)
P-NR	Mode Télétexte
Mode	Liaison Q-Link
Mode surround	Distance (HP)
Niveau (HP)	

### ■ Mise en veille automatique

Si le téléviseur n'est pas éteint lorsque la chaîne de télévision cesse d'émettre, le mode de veille s'enclenchera automatiquement après 30 minutes. Cette fonction n'est pas disponible lorsque le téléviseur est en mode AV.

## CARACTÉRISTIQUES

		TX-28LDP4F
<b>Alimentation électrique</b>		220-240 V 50 Hz C.A.
<b>Consommation</b>		90W
<b>Consommation en attente</b>		1,8W
<b>Tube image</b> Diagonale visible		66 cm
<b>Sortie audio</b> (musique)		2 x 20 W, impédance 8 Ω
<b>Dimensions</b>	H	596,5 mm
	L	778,0 mm
	P	481,0 mm
<b>Poids (kg)</b>		32
<b>Systèmes de réception/nom de bande</b>		<b>PAL B, G, H, I, PAL-60, SECAM B,G SECAM L/L'</b> VHF E2 - E12 VHF H1 - H2 (ITALIE) VHF A - H (ITALIE) UHF E21 - E69 CATV (S01 - S05) CATV S1 - S10 (M1 - M10) CATV S11 - S20 (U1 - U10) CATV S21 - S41 (Hyperband) <b>PAL D,K, SECAM D,K</b> VHF R1 - R2 VHF R3 - R5 VHF R6 - R12 UHF E21 - E69 <b>M.NTSC</b> Lecture de magnétoscopes 4,43 MHz <b>NTSC (entrée AV uniquement)</b> Lecture de magnétoscopes NTSC
<b>Antenne - arrière</b>		UHF / VHF
<b>Casque - avant</b>		3,5 mm, impédance 8 Ω
<b>AV - arrière</b>		<b>AV1</b> - prise 21 broches - entrée/sortie audio/vidéo, entrée RVB <b>AV2</b> - prise 21 broches - entrée/sortie audio/vidéo, entrée S-Vidéo, liaison Q-Link 2 x sorties audio RCA
<b>Sortie Dolby Surround – Arrière</b>		5 x Sorties Dolby Surround RCA
<b>AV - avant</b>		<b>AV3</b> - 2 x entrées audio RCA, 1 x entrée vidéo RCA

Ces caractéristiques peuvent être modifiées sans préavis. Les dimensions et poids indiqués sont approximatifs.

Dolby et le  sont des marques de fabrique de Dolby Laboratories Licensing Corporation.

Fabriqué sous licence sous le contrôle de Dolby Laboratories Licensing Corporation.